



Umrüstanleitung auf andere Gasarten

Gas-Brennwerttherme
CGB-75 Heiztherme
CGB-100 Heiztherme
Seite 2 - 10



Istruzioni per la trasformazione ad altri tipi di gas

Caldaia a condensazione a gas
CGB-75 Caldaia solo riscaldamento
CGB-100 Caldaia solo riscaldamento
Pagina 11 - 20



Instructions d'adaptation à d'autres types de gaz

Chaudière gaz murale à condensation
CGB-75 Chaudière murale chauffage seul
CGB-100 Chaudière murale chauffage seul
Page 21 - 30



Instrucciones de transformación para otras clases de gas

Caldera de condensación a gas
CGB-68 Caldera de calefacción
CGB-75 Caldera de calefacción
CGB-100 Caldera de calefacción
Página 31 - 40



Instrukcja przebrojenia na inne rodzaje gazu

Gazowe kotły kondensacyjne
CGB-75 Kocioł kondensacyjny
CGB-100 Kocioł kondensacyjny
Strona 41 - 50



Инструкция по переоснащению котла для эксплуатации с другим видом газа

Газовый конденсационный котел
CGB-75 Нагревательный котел
CGB-100 Нагревательный котел
Страница 51 - 60



Instructions for conversion to other gas types

Gas condensing boiler
CGB-75 Wall mounted boiler
CGB-100 Wall mounted boiler
Pages 61 - 70



Οδηγίες μετατροπής σε άλλους τύπους αερίων Επίτοιχος λέβητας συμπύκνωσης αερίου

CGB-75 Επίτοιχος λέβητας
συμπύκνωσης αερίου για θέρμανση
CGB-100 Επίτοιχος λέβητας
συμπύκνωσης αερίου για θέρμανση
Σελίδα 71 - 80



Vejledning ved ændring til andre gastyper

Gaskedel
CGB-75 Kedel
CGB-100 Kedel
Side 81 - 88



Diğer gaz türlerine geçiş için dona- nım değiştirme kılavuzu

Gazlı kaloriferler
CGB-75 Kalorifer kazanı
CGB-100 Kalorifer kazanı
Sayfa 89 - 97

In dieser Beschreibung werden die folgenden Symbole und Hinweiszeichen verwendet. Diese wichtigen Anweisungen betreffen den Personenschutz und die technische Betriebssicherheit.



„Sicherheitshinweis“ kennzeichnet Anweisungen, die genau einzuhalten sind, um Gefährdung oder Verletzung von Personen zu vermeiden und Beschädigungen am Gerät zu verhindern.



Gefahr durch elektrische Spannung an elektrischen Bauteilen!

Achtung: Vor Abnahme der Verkleidung Betriebsschalter ausschalten.

Greifen Sie niemals bei eingeschaltetem Betriebsschalter an elektrische Bauteile und Kontakte! Es besteht die Gefahr eines Stromschlages mit Gesundheitsgefährdung oder Todesfolge.

An Anschlussklemmen liegt auch bei ausgeschaltetem Betriebsschalter Spannung an.

Achtung

„Hinweis“ kennzeichnet technische Anweisungen, die zu beachten sind, um Schäden und Funktionsstörungen am Gerät zu verhindern.



Bild: Klemmkasten: Gefahr durch elektrische Spannung



Bild: Zündtrafo, Zündelektrode, Wärmetauscher
Gefahr durch elektrische Spannung,
Gefahr von Verbrennung durch heiße Bauteile

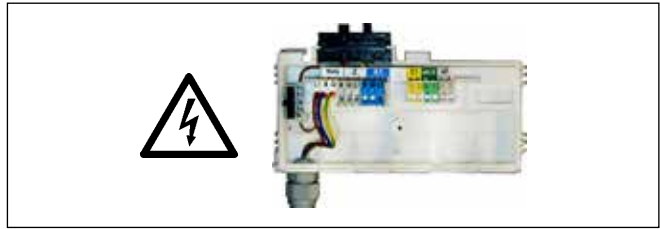

Bild: Gaskombiventil
Gefahr durch elektrische Spannung
Gefahr von Vergiftung und Explosion durch ausströmendes Gas

Allgemeine Hinweise



Alle Wartungsarbeiten dürfen nur von einem Fachhandwerker durchgeführt werden. Regelmäßige Wartung sowie die ausschließliche Verwendung von Original Wolf-Ersatzteilen sind für einen störungsfreien Betrieb und lange Lebensdauer Ihres Gerätes von entscheidender Bedeutung. Wir empfehlen daher einen Wartungsvertrag mit Ihrer Fachhandwerkerfirma abzuschließen.

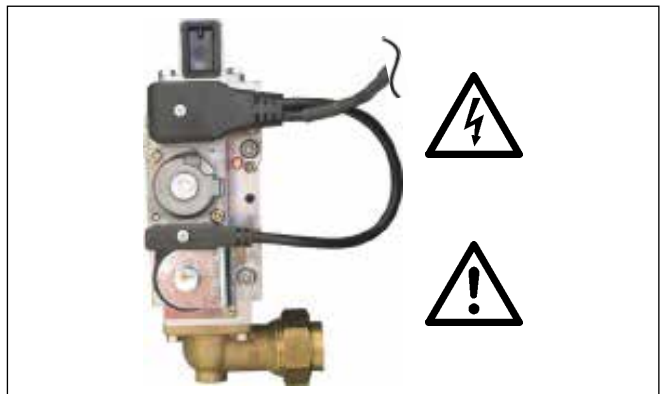

Bild: Gasanschluss
Gefahr von Vergiftung und Explosion durch ausströmendes Gas

Regelungsdeckel nach unten klappen.
Brennwerttherme am Betriebsschalter ausschalten.



An den Netzanschlussklemmen des Gerätes liegt auch bei ausgeschaltetem Betriebsschalter elektrische Spannung an.

Anlage spannungsfrei machen.



Gashahn schließen.



Verbrennungsgefahr

Vor Beginn der Wartungsarbeiten Gerät etwa eine halbe Stunde abkühlen lassen

Den Frontverkleidungsdeckel mit dem linken und rechten Drehriegel entriegeln. Frontverkleidungsdeckel unten lösen und oben aushängen.





Stecker ①② abziehen (vorher Kreuzschlitzschrauben lösen)

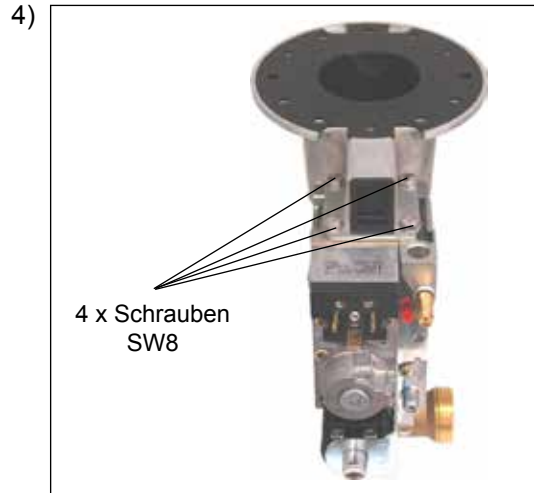

Gaskombiventil von der Mischkammer für Gas/Luft abschrauben (4 Schrauben SW8).



Verschraubung Gasanschluss am Gaskombiventil lösen

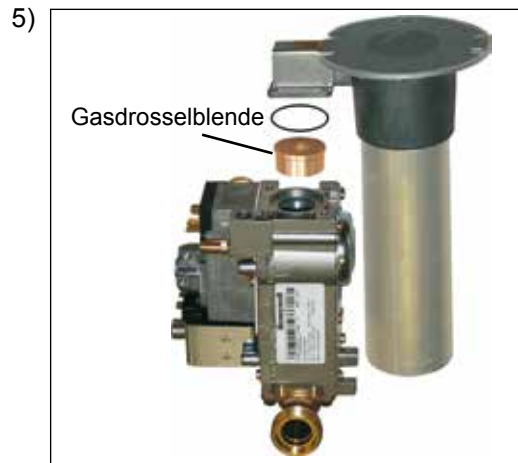

Eingebaute Gasdrosselblende entfernen und durch die für die neue Gasart bestimmte Gasdrosselblende (nach Tabelle Seite 6) ersetzen.



Mischkammer vom Ventilator (3 Stck. Innen-Sechskantschrauben 5mm) abschrauben evtl. Luftansaugrohr abziehen

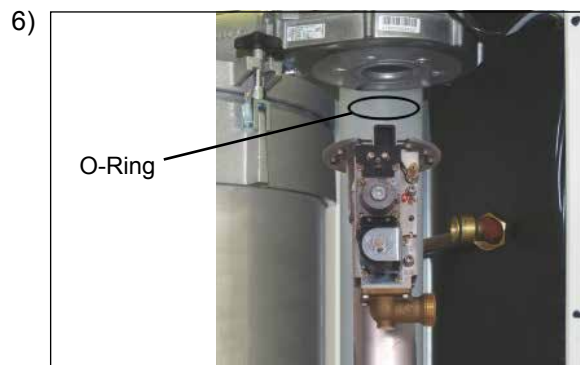

Nach dem Zusammenbau von Gasdrosselblende, Gaskombiventil und Luftansaugrohr O-Ring mit Siliconfett in die Dichtnut des Gebläses heften, Mischkammer wieder montieren.

Zusammenbau in umgekehrter Reihenfolge.

Hinweis: Bei Umrüstung von Flüssiggas auf Erdgas muss vor dem Zusammenbau das Gaskombiventil gewechselt und die Abgasblende (siehe Seite 5/6) entfernt werden.

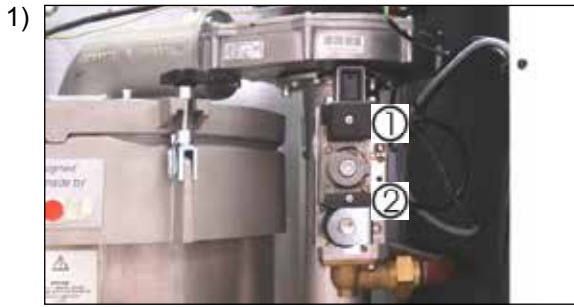

Stecker ①② abziehen (vorher Kreuzschlitzschrauben lösen)



Verschraubung Gasanschluss am Gaskombiventil lösen



Mischkammer vom Ventilator (3 Stck. Innen-Sechskantschrauben 5mm) abschrauben evtl. Luftansaugrohr abziehen

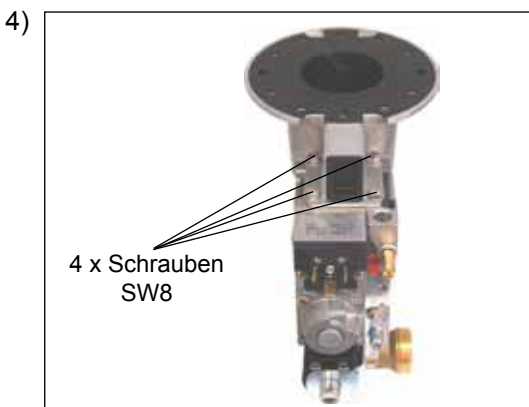

Gaskombiventil von der Mischkammer für Gas/Luft abschrauben (4 Schrauben SW8).

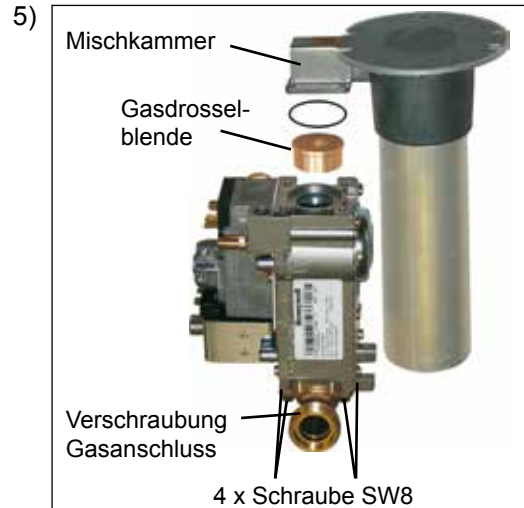

4 Schrauben SW8 an der Verschraubung Gasanschluss entfernen und Verschraubung vom Gaskombiventil abnehmen.

Gaskombiventil und Gasdrosselblende entfernen.

Die Schutzkleber an Ventileinlass und Ventilauslass des neuen Gaskombiventils an die Öffnungen des entfernten Ventils anbringen. Das entfernte Gaskombiventil an Wolf zurücksenden.

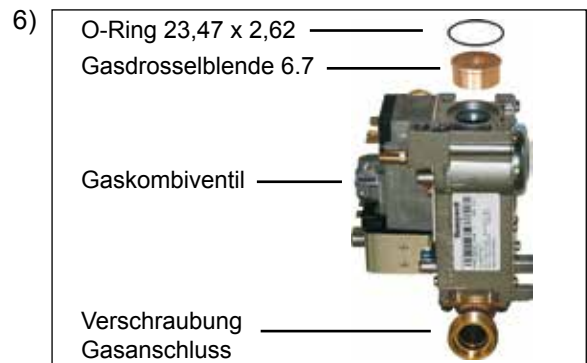

Verschraubung Gasanschluss mit O-Ring 26 x 4 an das neue Gaskombiventil für Flüssiggas (Art.-Nr. 2744621) anschrauben.

Neue Gasdrosselblende mit Kennung 6.7 (Art.-Nr. 1730640) in Gaskombiventil einsetzen.

Gaskombiventil mit O-Ring 23,4 x 2,6 an Mischkammer anschrauben.

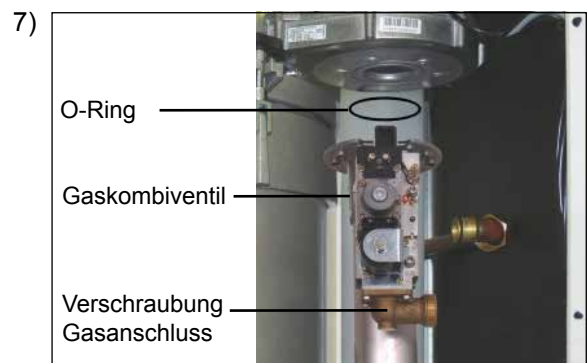

O-Ring mit Siliconfett in die Dichtnut des Gebläses heften und Mischkammer mit Gaskombiventil an Brennergebläse montieren.

Verschraubung Gasanschluss mit Gaszuleitung dicht verschrauben.

Hinweis: Bei Umrüstung von Erdgas auf Flüssiggas muss zusätzlich eine Abgasblende wie folgt in die Kondensatwanne eingebaut werden. Bei Umrüstung von Flüssiggas auf Erdgas muss die Abgasdrosselblende entfernt werden. **Dieser Montageschritt erfolgt vor dem Einbau der Mischkammer und dem kompletten Zusammenbau.**



8) Nach Abnahme des oberen Verkleidungsdeckels Blechschraube Arretierung Luft- / Abgasrohr lösen.

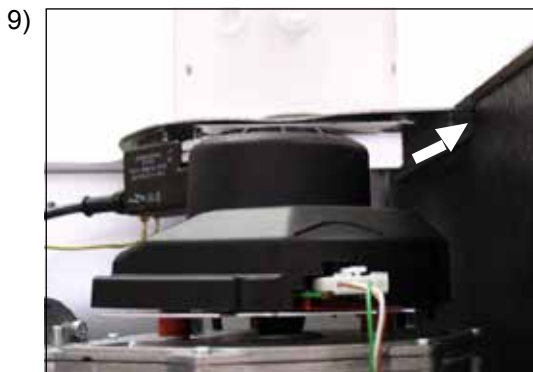

9) Arretierung Luft- / Abgasrohr in Pfeilrichtung schieben. Abgasrohr nach oben aus der Kondensatwanne herausziehen.



10) Abgasblende Ø 53 mm in die Kondensatwanne einlegen und Abgasrohr wieder hineinschieben.

Hinweis: Bei Umrüstung von Flüssiggas auf Erdgas muss die Abgasblende entfernt werden. Mischkammer wie unter Punkt 6) beschrieben montieren. Zusammenbau in umgekehrter Reihenfolge.

11) Typenschild aktualisieren.
Die betreffenden Zeilen vom beiliegendem Typenschild ausschneiden und damit die betreffenden Zeilen des Gerätetypenschildes überkleben.

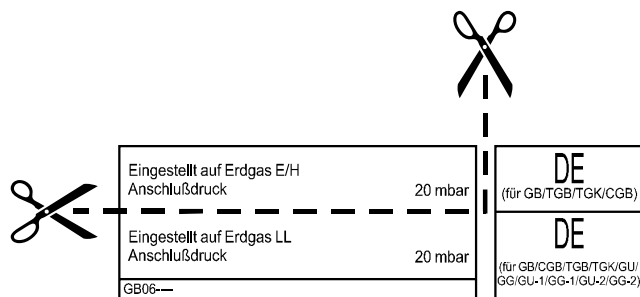

Umrüsttypenschild

CE 0085		DE/AT/LU	
Brennwert Kombi-Wasserheizer		Typ CGB-100	
Bestimmungsland DE	AT	LU	
Kategorie II 2 ELL3/P	II 2H3P	II 2 ELL3/P	
Art B33, C13x, C33x, C43x	C13x, C33x	B33, C13x, C33x	
	C63x	C43x, C63x	
Eingestellt auf B/P	Anschlußdruck 50 mbar		
Anschlußwert 1,6/2,0 kg/h			
Herstellnummer			
Eingestellt auf Erdgas E/H	Anschlußdruck 20 mbar		
Wärmwasser			
Heizen	18,5-94 kW		
Leistungsbereich			
Heizen 50/30°C	19 - 98-8 kW		
Heizen 80/60°C	18 - 91,5 kW		
Max.Vorlauftemperatur	90 °C		

Bild: Aktualisieren des Typenschildes

Umrüstsätze für CGB-75/100 für die Umrüstung auf andere Gasarten: (Bitte entsprechende Art.-Nr. bei der Bestellung angeben)

Umrüstung auf Erdgas E/H (G20)	Art.-Nr. 86 10 471	Kennzahl 1000*
Umrüstung auf Erdgas LL** (G25)	Art.-Nr. 86 10 471	Kennzahl 1260*
Umrüstung auf Flüssiggas P (G31)	Art.-Nr. 86 12 714	Kennzahl 6.7 *
Umrüstung von Flüssiggas P (G31) auf Erdgas E/H (G20)	Art.-Nr. 86 12 863	Kennzahl 1000*
Umrüstung von Flüssiggas P (G31) auf Erdgas LL** (G25)	Art.-Nr. 86 12 863	Kennzahl 1260*

* Kennzahl in Gasdrosselblende eingepreßt

** Erdgas LL und E nicht für Österreich

Einstellung Gas-Luftverbund

Achtung Die Einstellarbeiten müssen in nachfolgend beschriebener Reihenfolge durchgeführt werden. Das Gaskombiventil ist werksseitig bereits auf die Gasart gemäß Typenschild eingestellt. Eine Einstellung am Gaskombiventil darf nur nach der Umrüstung auf eine andere Gasart oder im Servicefall vorgenommen werden. Öffnen Sie bei zu geringer Wärmeabnahme einige Heizkörperventile.

A)CO₂-Einstellung bei oberer Belastung (Schornsteinfegerbetrieb) für Erdgas

- Regelungsdeckel nach unten klappen.
Den Verkleidungsdeckel mit dem linken und rechten Drehriegel entriegeln. Verkleidungsdeckel unten lösen und oben aushängen.
- Schraube aus der linken Messöffnung "Abgas" entfernen.
- Messsonde des CO₂-Messgerätes in die Messöffnung "Abgas" einführen (ca. 120mm).
- Temperaturwahlschalter in Stellung Schornsteinfeger drehen.
(Leuchtring zur Statusanzeige blinkt in gelber Farbe).
- Sicherstellen, dass das Heizgerät nicht elektronisch begrenzt ist.
- Bei Vollast den CO₂-Gehalt messen und mit den Werten in untenstehender Tabelle vergleichen.
- Bei Bedarf den CO₂-Gehalt mit der Gasdurchflussschraube am Gaskombiventil gemäß Tabelle korrigieren.

Bei Flüssiggas kann die obere Belastung nicht eingestellt werden.

- rechts drehen - CO₂ Gehalt wird niedriger
- links drehen - CO₂ Gehalt wird höher

Gerät offen bei oberer Belastung	
Erdgas E/H/LL 8,6% ± 0,2%	Flüssiggas P (Kontrolle) 10,1% ± 0,2%

- Schornsteinfegerbetrieb beenden durch Drehen des Temperaturwahlschalters zurück in Ausgangsstellung.



Bild: Drehriegel öffnen



Bild: Gaskombiventil



Bild: Abgasmessung bei geöffnetem Gerät

B) CO₂-Einstellung bei unterer Belastung (Softstart)

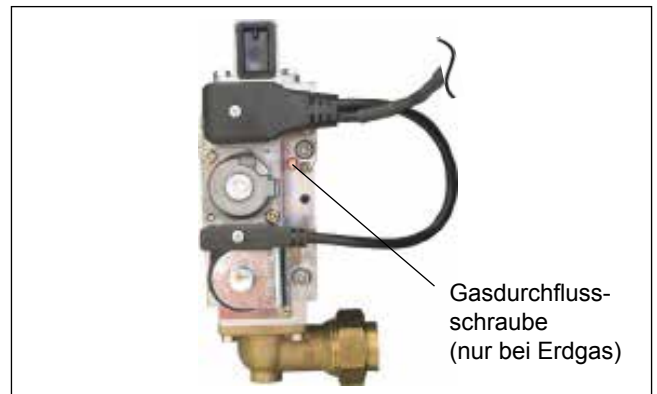
- Schutzschraube über Nullpunktschraube mit Torx-Schraubendreher entfernen.
- Die Brennwerttherme durch Drücken der "Entstör-Taste" erneut starten.
- Ca. 20 Sekunden nach dem Brennerstart den CO₂-Gehalt mit dem CO₂-Messgerät kontrollieren und ggf. an der Nullpunktschraube mit Torx gemäß Tabelle nachjustieren. Diese Einstellung muss innerhalb von 180 Sek. nach dem Brennerstart erfolgen. Evtl. durch Drücken der "Entstörtaste" die Startphase zur Einstellung wiederholen.
- Während dieser Einstellung darf kein Warmwasserbetrieb erfolgen!

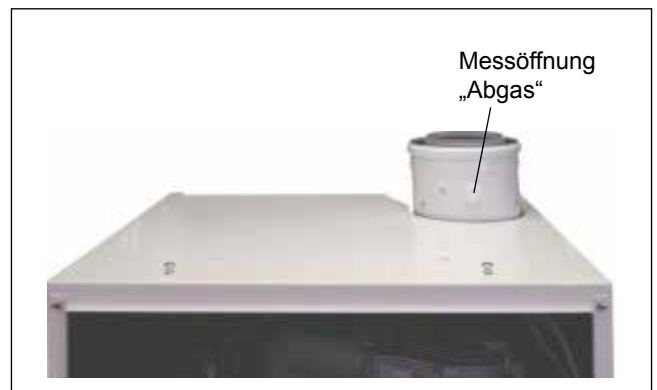

Bild: Gaskombiventil

- **rechts drehen - CO₂ höher!**
- **links drehen - CO₂ niedriger!**

Gerät offen bei unterer Belastung	
Erdgas E/H/LL 8,5% ± 0,2%	Flüssiggas P 9,7% ± 0,2%

- Schutzschraube wieder eindrehen.

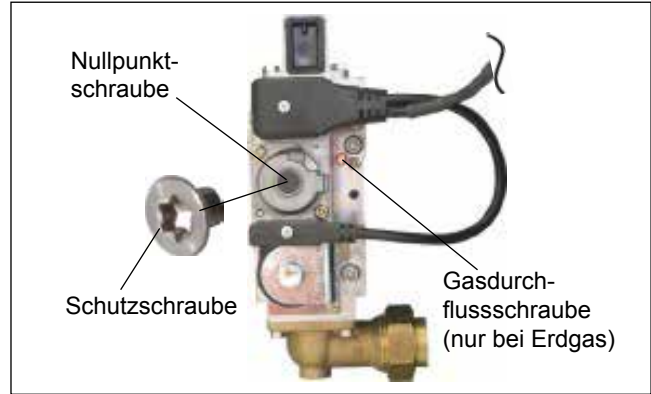
C) Überprüfen der CO₂-Einstellung

- Nach Abschluss der Arbeiten Verkleidungsdeckel montieren und die CO₂-Werte bei geschlossenem Gerät überprüfen.



Beachten Sie bei der CO₂-Einstellung die CO-Emission. Ist der CO-Wert bei richtigem CO₂-Wert > 300ppm, ist das Gaskombiventil nicht richtig eingestellt. Gehen Sie wie folgt vor:

- Nullpunktschraube ganz hineindrehen
- Nullpunktschraube 1½ Umdrehungen öffnen.
- Einstellvorgang ab Abschnitt A) wiederholen.
- Bei richtiger Einstellung muss die Brennwerttherme auf die CO₂-Werte gemäß nebenstehender Tabelle eingestellt sein.



Bild: Abgasmessung bei geschlossenem Gerät

D) Abschluss der Einstellarbeiten

- Therme außer Betrieb nehmen und die Mess-öffnungen und Schlauchanschlussnippel wieder verschließen. Gasstrecke und Hydraulik auf Dichtheit kontrollieren.

Gerät geschlossen bei oberer Belastung	
Erdgas E/H/LL 8,8% ± 0,5%	Flüssiggas P 10,3% ± 0,5%

Gerät geschlossen bei unterer Belastung	
Erdgas E/H/LL 8,7% ± 0,5%	Flüssiggas P 9,9% ± 0,5%

Inbetriebnahmearbeiten	Messwerte oder Bestätigung
1.) Gasart	Erdgas E/H <input type="checkbox"/> Erdgas LL <input type="checkbox"/> Flüssiggas <input type="checkbox"/> Wobbe-Index _____ kWh/m ³ Betriebsheizwert _____ kWh/m ³
2.) Gasanschlussdruck überprüft?	<input type="checkbox"/>
3.) Gas-Dichtheitskontrolle durchgeführt?	<input type="checkbox"/>
4.) Luft-/Abgassystem kontrolliert?	<input type="checkbox"/>
5.) Hydraulik auf Dichtheit kontrolliert?	<input type="checkbox"/>
6.) Siphon befüllen	<input type="checkbox"/>
7.) Therme und Anlage entlüftet?	<input type="checkbox"/>
8.) Anlagendruck 1,5 - 2,5 bar vorhanden?	<input type="checkbox"/>
9.) Anlage gespült?	<input type="checkbox"/>
10.) Härte Heizungswasser zwischen 2 und 11° dH?	<input type="checkbox"/>
11.) Keine chemischen Zusatzmittel (Inhibitoren; Frostschutzmittel) eingefüllt?	<input type="checkbox"/>
12.) Gasart und Heizleistung in Aufkleber eingetragen?	<input type="checkbox"/>
13.) Funktionsprüfung durchgeführt?	<input type="checkbox"/>
14.) Abgasmessung: Abgastemperatur brutto _____ t _A (°C) Ansauglufttemperatur _____ t _L (°C) Abgastemperatur netto _____ (t _A -t _L) (°C) Kohlendioxydgehalt (CO ₂) od. Sauerstoffgehalt (O ₂) _____ % Kohlenmonoxydgehalt (CO) _____ ppm	
15.) Verkleidung angebracht?	<input type="checkbox"/>
16.) Betreiber eingewiesen, Unterlagen übergeben?	<input type="checkbox"/>
17.) Inbetriebnahme bestätigt?	_____ <input type="checkbox"/>

Istruzioni per la trasformazione ad altri tipi di gas

Caldaia a condensazione a gas

CGB-75	Caldaia solo riscaldamento
CGB-100	Caldaia solo riscaldamento



In questo manuale vengono utilizzati i seguenti simboli e segnali informativi. Queste importanti indicazioni riguardano la protezione personale e la sicurezza di funzionamento.



“Indicazioni di sicurezza” si riferisce ad istruzioni da seguire attentamente per evitare ferimenti di persone e danneggiamenti all'apparecchio.



Pericolo a causa della tensione elettrica sui componenti elettrici!
Attenzione: Spegnerne l'interruttore generale prima di togliere il mantello.

Non toccare mai i componenti ed i contatti elettrici con l'interruttore generale acceso! Vi è il pericolo di scosse elettriche che possono compromettere la salute o avere conseguenze mortali.

I morsetti sono alimentati anche con l'interruttore generale spento.

Attenzione „Avvertenza“ indica istruzioni tecniche che devono essere osservate per evitare danni o problemi di funzionamento all'apparecchio.



Figura: Morsettiera: pericolo a causa di tensione elettrica



Figura: Trasformatore di accensione, elettrodo di accensione, scambiatore di calore
Pericolo a causa di tensione elettrica,
Pericolo di scottature tramite componenti molto caldi

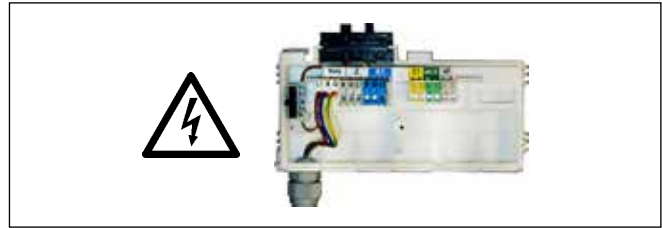

Figura: Valvola gas
Pericolo a causa di tensione elettrica
Pericolo di intossicazione e di esplosione per fuoriuscita di gas

Avvertenze generali



Tutti i lavori di manutenzione devono essere eseguiti soltanto da parte di un tecnico specializzato. La manutenzione regolare e l'utilizzo esclusivo di ricambi originali Wolf sono determinanti per il corretto funzionamento e una lunga durata di vita dell'apparecchio. Consigliamo perciò di stipulare un contratto di manutenzione con il tecnico autorizzato.

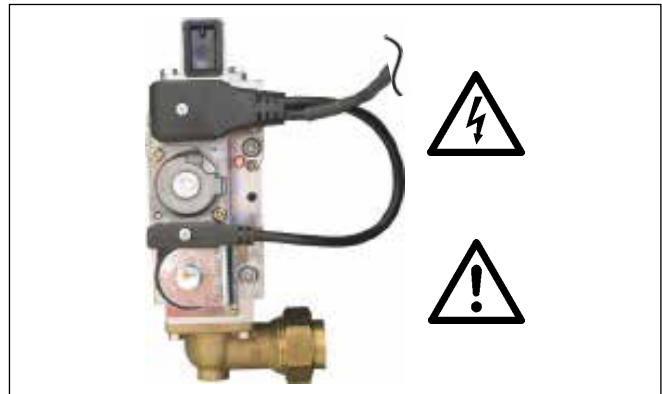

Figura: Attacco gas
Pericolo di intossicazione e di esplosione per fuoriuscita di gas

Ribaltare il coperchio di regolazione verso il basso.
Spegnere la caldaia a condensazione azionando l'interruttore generale.



I morsetti di rete sono alimentati anche con l'interruttore generale spento.

Togliere la tensione all'impianto.



Chiudere il rubinetto del gas.



Pericolo di scottature

Prima di iniziare con le operazioni di manutenzione far raffreddare l'apparecchio per circa mezz'ora

Sbloccare il coperchio anteriore con il perno rotante sinistro e destro. Sganciare il coperchio anteriore dal basso ed estrarlo verso l'alto.





Togliere la spina ①② (svitare prima le viti a croce)



Svitare il raccordo a vite attacco alla valvola gas



Svitare la camera di miscelazione dal ventilatore (3 viti a testa esagonale interna 5 mm), eventualmente estrarre il tubo di aspirazione aria

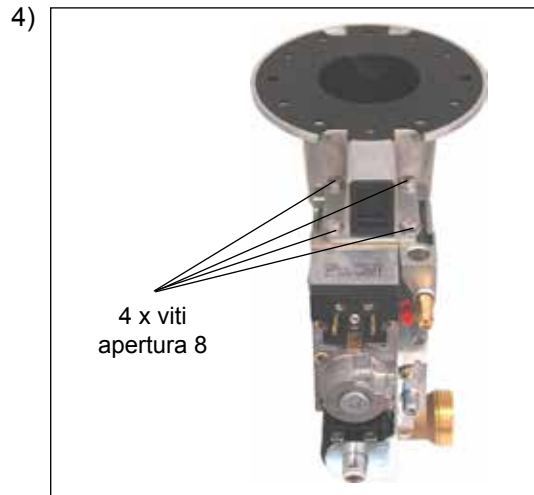

Svitare la valvola gas dalla camera di miscelazione gas/aria (4 viti, apertura 8).

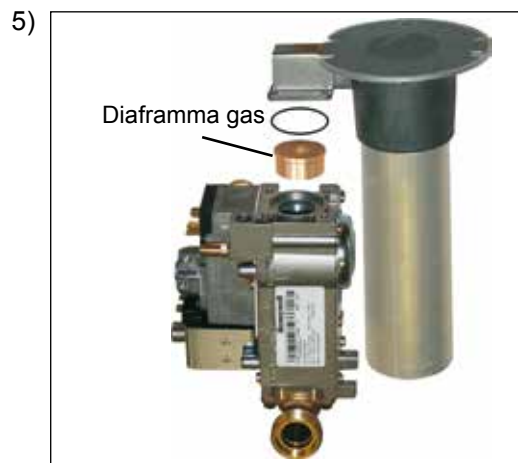

Sostituire il diaframma gas integrato con quello previsto per il nuovo tipo di gas (vedi tabella pagina 16).

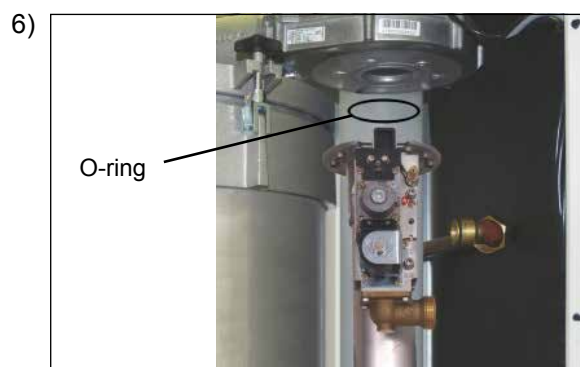

Dopo aver montato il diaframma gas, la valvola gas ed il tubo di aspirazione aria, inserire l'O-ring nella scanalatura del ventilatore utilizzando del grasso siliconico, poi rimontare la camera di miscelazione.

Rimontaggio in ordine inverso.

Indicazione: In caso di trasformazione da gas liquido a gas metano, prima del rimontaggio deve essere sostituita la valvola gas e tolto il diaframma fumi (vedi pagina 15/16).



Togliere la spina ①② (svitare prima le viti a croce)



Svitare il raccordo a vite attacco alla valvola gas



Svitare la camera di miscelazione dal ventilatore (3 viti a testa esagonale interna 5 mm), eventualmente estrarre il tubo di aspirazione aria

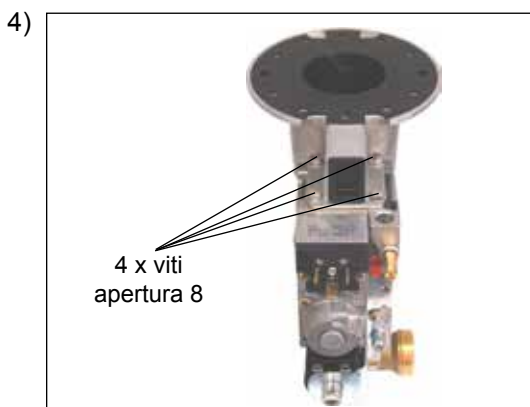

Svitare la valvola gas dalla camera di miscelazione gas/aria (4 viti, apertura 8).

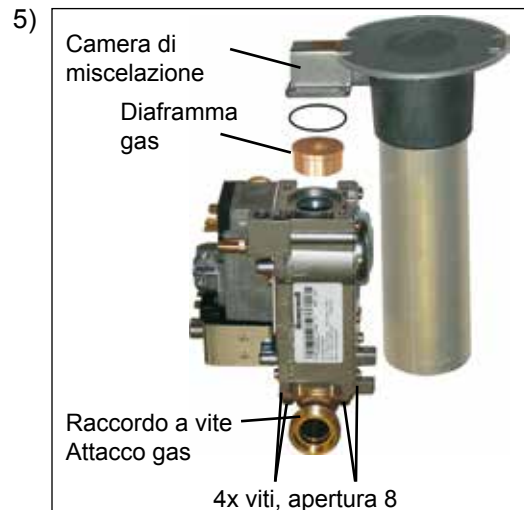

Togliere le 4 viti (apertura 8) sul raccordo a vite attacco gas e rimuovere il raccordo a vite dalla valvola gas. Togliere la valvola gas e il diaframma gas. Applicare gli adesivi di protezione all'ingresso e all'uscita della nuova valvola gas alle aperture della valvola rimossa. Rispedire a Wolf la valvola gas rimossa.

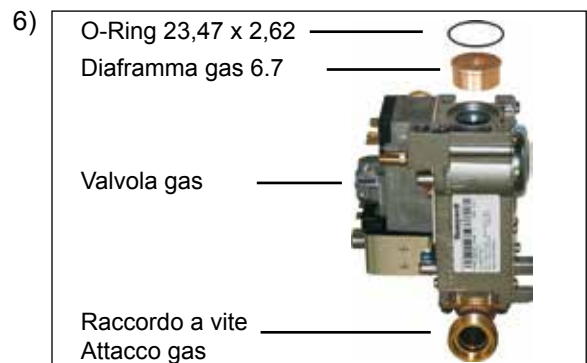

Avvitare il raccordo a vite attacco gas con O-ring 26 x 4 alla nuova valvola gas per gas liquido (cod. art. 2744621). Inserire nella valvola gas il diaframma gas con l'identificativo 6.7 (cod. art. 1730640). Avvitare la valvola gas con l'O-ring 23,4 x 2,6 alla camera di miscelazione.

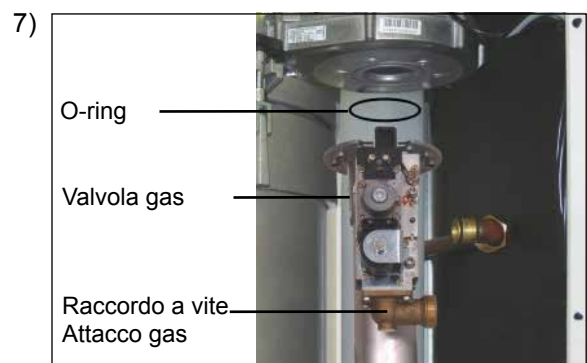

Inserire l'O-ring nella scanalatura del ventilatore utilizzando del grasso silconico e montare la camera di miscelazione con la valvola gas al ventilatore bruciatore. Avvitare a tenuta il raccordo a vite attacco alla rete di alimentazione gas.

Indicazione: In caso di trasformazione da gas metano a gas liquido deve essere aggiunto un diaframma fumi nella vasca condensa. In caso di trasformazione da gas liquido a gas metano lo stesso diaframma fumi deve essere eliminato. **Questa operazione di montaggio deve essere effettuata prima del montaggio della camera di miscelazione e del rimontaggio completo.**



Dopo aver tolto il mantello superiore, svitare la vite di arresto del tubo aria/fumi.

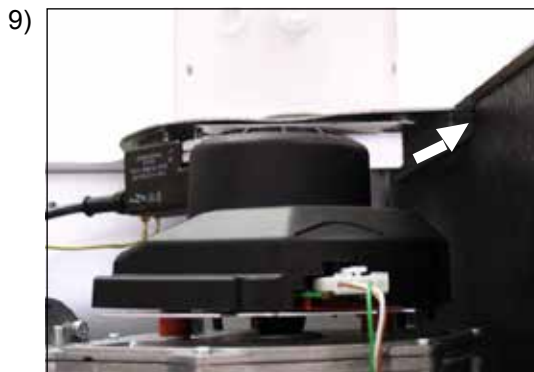

Spingere l'arresto del tubo aria/fumi in direzione della freccia. Sfilare il tubo fumi dalla vasca condensa tirandolo verso l'alto.



Diaframma fumi

Collocare il diaframma fumi Ø 53 mm nella vasca condensa ed inserire nuovamente il tubo fumi.

Indicazione: In caso di trasformazione da gas liquido a gas metano deve essere eliminato il diaframma fumi. Montare la camera di miscelazione in base alla descrizione di cui al punto 6). Rimontaggio in ordine inverso.

11) Aggiornare la targa dati.

Ritagliare le relative strisce adesive dalla targa dati in dotazione ed incollarle sulle rispettive righe della targa dati della caldaia.

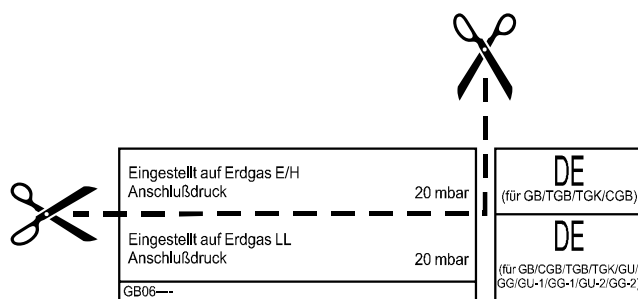

Targa dati del kit trasformazione gas

CE 0085		DE/AT/LU	
Brennwert Kombi-Wasserheizer		Typ CGB-100	
Bestimmungsland	DE	AT	LU
Kategorie	II 2 ELL3/P	II 2H3P	II 2 ELL3/P
Art	B33, C13x, C33x, C43x C63x	C13x, C33x C43x	B33, C13x, C33x C43x, C63x
Eingestellt auf B/P	Anschlußdruck 50 mbar		
Anschlußwert	1,6/2,0 kg/h		
Herstellername			
Eingestellt auf Erdgas E/H	Anschlußdruck		20 mbar
Warmwasser		18,5-94 kW	
Heizen		19,5-94 kW	
Leistungsbereich			
Heizen 50/30°C		19 - 98-8 kW	
Heizen 80/60°C		18 - 91,5 kW	
Max. Vorlauftemperatur		90 °C	

Figura: Aggiornamento targa dati caldaia

Kit per la trasformazione ad altri tipi di gas per CGB-75/100: (al momento dell'ordinazione indicare il relativo cod. art.)

Trasformazione a gas metano H (G20)	Cod. art. 86 10 471	Numero identificativo 1000*
Trasformazione a gas liquido P (G31)	Cod. art. 86 12 714	Numero identificativo 6.7*
Trasformazione da gas liquido P (G31) a gas metano H (G20)	Cod. art. 86 12 863	Numero identificativo 1000*

* Il numero identificativo è inciso sul diaframma gas

** Gas metano LL ed E non per l'Austria

Regolazione rapporto aria/gas

Attenzione La regolazione deve essere eseguita secondo la sequenza descritta sotto. La valvola gas è impostata in fabbrica sul tipo di gas indicato sulla targa dati. La regolazione della valvola gas può essere effettuata soltanto a seguito di trasformazione ad altri tipi di gas oppure in caso di assistenza.

In caso di prelievo di calore troppo basso aprire alcune valvole termostatiche.

A) Regolazione CO₂ alla potenza massima (funzionamento „spazzacamino“) per gas metano

- Ribaltare il coperchio di regolazione verso il basso.
Sganciare il mantello tramite il perno rotante sinistro e destro.
Sganciare il mantello dal basso ed estrarlo verso l'alto.
- Svitare la vite dalla presa analisi „fumi“.
- Inserire la sonda dell'analizzatore di CO₂ nella presa analisi „fumi“ (ca. 120mm).
- Portare il selettore temperatura in posizione „spazzacamino“ .
(L'indicatore luminoso della visualizzazione stato lampeggia in color giallo).
- Verificare che la potenza della caldaia non sia limitata elettronicamente.
- Controllare il tenore di CO₂ alla massima potenza e confrontare con i valori della tabella sotto riportata.
- Se necessario, variare il tenore di CO₂ operando sulla vite di regolazione portata, posta sulla valvola gas.

In caso di gas liquido non è possibile regolare la portata massima.

- ruotando a destra - riduzione tenore di CO₂
- ruotando a sinistra - aumento tenore di CO₂

Caldaia senza mantello alla potenza massima	
Gas metano H 8,6% ± 0,2%	Gas liquido P (controllo) 10,1% ± 0,2%

- Terminare il funzionamento „spazzacamino“ girando il selettore temperatura in posizione iniziale.



Figura: Aprire il perno rotante



Figura: Valvola gas



Figura: Analisi fumi con l'apparecchio aperto

B) Regolazione CO₂ alla potenza minima (softstart - lenta accensione)

- Togliere la vite di protezione sulla vite punto zero utilizzando un cacciavite Torx.
- Riaccendere la caldaia premendo il tasto „ripristino/reset“.
- Dopo ca. 20 dall'accensione del bruciatore, controllare il tenore di CO₂ con l'analizzatore ed eventualmente regolare la vite punto zero con un cacciavite Torx in base alla tabella riportata. Questa regolazione deve essere effettuata entro 180 secondi dall'accensione del bruciatore. Premendo il tasto „ripristino/reset“ è possibile ripetere la fase di accensione ed eseguire nuovamente la regolazione.
- Durante questa regolazione non è possibile eseguire il funzionamento produzione acqua calda!

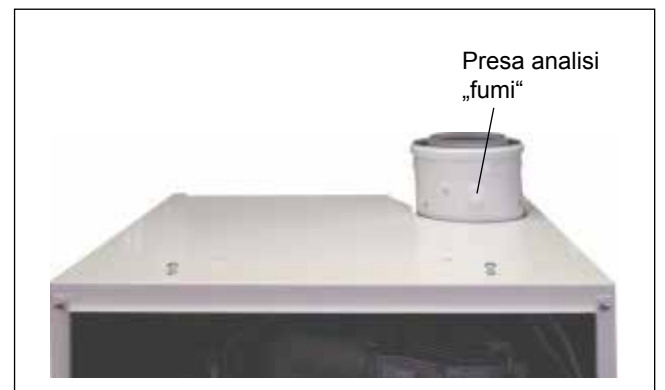

Figura: Valvola gas

- ruotando a destra - aumento CO₂!
- ruotando a sinistra - riduzione CO₂!

Caldaia senza mantello alla potenza minima	
Gas metano H 8,5% ± 0,2%	Gas liquido P 9,7% ± 0,2%

- Riavvitare la vite di protezione.

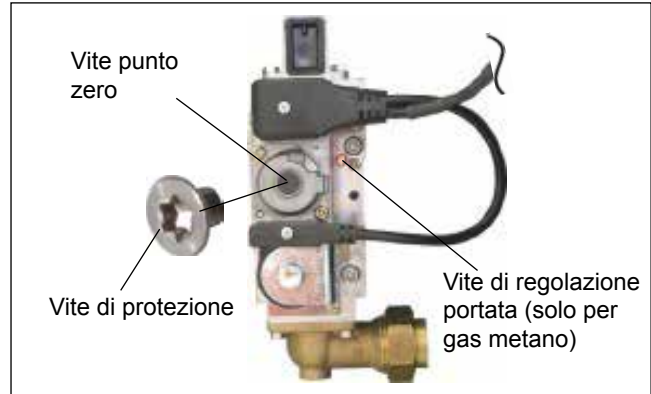
C) Verifica della regolazione CO₂

- Dopo aver terminato le operazioni montare il mantello e controllare i valori CO₂ con mantello montato.



Fare attenzione all'emissione CO durante la regolazione CO₂. Se il valore del CO, con valore corretto di CO₂, è > 300 ppm, la valvola gas non è regolata correttamente. Procedere come segue:

- Avvitare completamente la vite punto zero
- Svitare la vite punto zero di un giro e mezzo.
- Ripetere la procedura di regolazione a partire dal punto A).
- La corretta regolazione della caldaia a condensazione deve corrispondere ai valori CO₂ della tabella riportata a fianco.



Figura: Analisi fumi con caldaia con mantello

D) Termine delle operazioni di regolazione

- Spegner la caldaia e chiudere di nuovo le prese di analisi e i nipples raccordo tubo flessibile. Controllare la tenuta della rampa gas e delle parti idrauliche.

Caldaia con mantello alla potenza massima	
Gas metano H 8,8% ± 0,5%	Gas liquido P 10,3% ± 0,5%

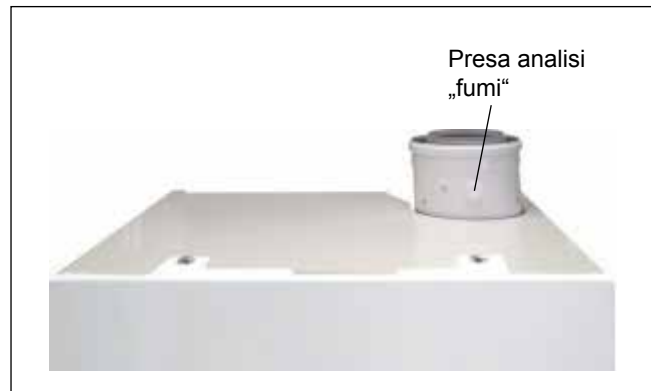
Caldaia con mantello alla potenza minima	
Gas metano H 8,7% ± 0,5%	Gas liquido P 9,9% ± 0,5%

Lavori messa in servizio	Valori analisi o conferma
1.) Tipo gas	Gas metano H <input type="checkbox"/> Gas liquido <input type="checkbox"/> Indice Wobbe _____ kWh/m ³ Potere cal. di servizio _____ kWh/m ³
2.) Controllo della pressione di allacciamento gas?	<input type="checkbox"/>
3.) Controllo della tenuta del gas?	<input type="checkbox"/>
4.) Controllo del sistema aria/fumi?	<input type="checkbox"/>
5.) Controllo della tenuta della parte idraulica?	<input type="checkbox"/>
6.) Caricare il sifone	<input type="checkbox"/>
7.) Eseguita la disaerazione della caldaia e dell'impianto?	<input type="checkbox"/>
8.) Pressione dell'impianto è di 1,5 - 2,5 bar?	<input type="checkbox"/>
9.) Sono stati riportati il tipo gas e la potenza nella targhetta?	<input type="checkbox"/>
10.) Eseguita la prova di funzionamento?	<input type="checkbox"/>
11.) Analisi fumi: Temperatura fumi lorda Temperatura aria aspirata Temperatura fumi netta Contenuto anidride carbonica (CO ₂) oppure ossigeno(O ₂) Contenuto ossido di carbonio (CO)	_____ t _A [°C] _____ t _L [°C] _____ (t _A - t _L) [°C] _____ % _____ ppm
12.) Montato il mantello?	<input type="checkbox"/>
13.) Istruito l'utente, consegnata la documentazione?	<input type="checkbox"/>
14.) Conferma messa in funzione?	<input type="checkbox"/>

Instructions d'adaptation à d'autres types de gaz

Chaudière gaz murale à condensation

CGB-75	Chaudière murale chauffage seul
CGB-100	Chaudière murale chauffage seul



Dans ce descriptif, les symboles et les signes suivants sont utilisés. Ces instructions importantes concernent la protection des personnes et la sécurité de fonctionnement technique.



Un « conseil de sécurité » caractérise une instruction à suivre à la lettre pour éviter de mettre en danger ou de blesser des personnes, et d'endommager l'appareil.



Danger dû à la tension électrique des composants électriques !
Attention : éteindre l'interrupteur de fonctionnement avant d'enlever l'habillage.

Ne jamais saisir de composants ni de contacts électriques lorsque l'interrupteur de fonctionnement est sous tension ! Il y a un risque de décharge électrique pouvant entraîner des lésions corporelles ou la mort.

Les bornes de raccordement sont toujours sous tension même avec interrupteur de fonctionnement éteint.

Attention

Un « conseil » caractérise des instructions techniques pour éviter d'endommager l'appareil ou son fonctionnement.

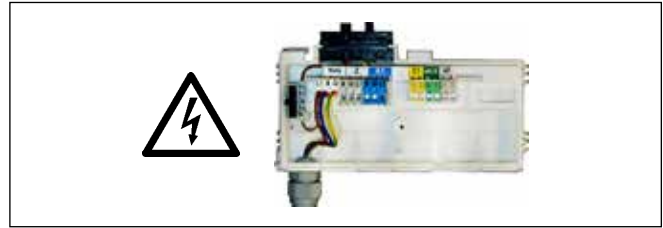

Illustration : boîte à bornes : Danger dû à la tension électrique



Illustration : transfo d'allumage, électrode d'allumage, échangeur thermique
danger dû à la tension électrique,
danger de brûlures dû aux composants brûlants

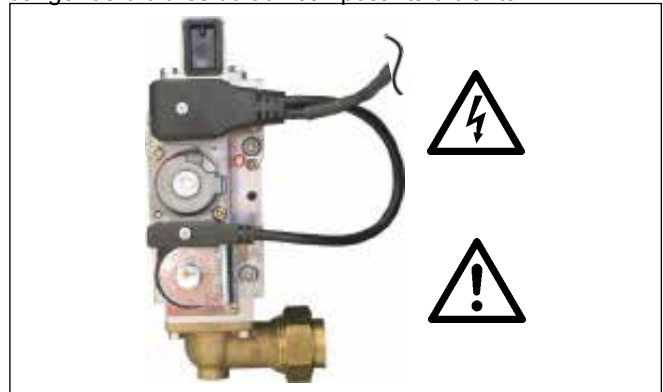

Illustration : Vanne combinée à gaz
Danger dû à la tension électrique
Danger d'intoxication et d'explosion dû aux émanations de gaz

Remarques générales



Les travaux d'entretien ne peuvent être exécutés que par un chauffagiste qualifié.
Des entretiens réguliers ainsi que l'utilisation exclusive de pièces de rechange d'origine Wolf sont les garants d'un fonctionnement sans défauts et durable de votre appareil.
Nous vous recommandons donc de conclure un contrat d'entretien avec votre chauffagiste.



Illustration : Raccord de gaz
Danger d'intoxication et d'explosion dû aux émanations de gaz

Rabattez le couvercle du régulateur vers le bas.
Éteignez la chaudière murale à condensation au niveau de l'interrupteur de fonctionnement.



Même si l'interrupteur de fonctionnement est éteint, les bornes de raccordement au réseau de l'appareil sont toujours sous tension.

Mettez l'installation hors tension.



Fermez le robinet de gaz.



Danger de brûlures

Avant d'entamer les travaux d'entretien, laissez refroidir l'appareil environ une demi-heure.

Déverrouillez le couvercle frontal aux targettes gauche et droite.
Détachez le couvercle frontal en dessous et décrochez-le au dessus.

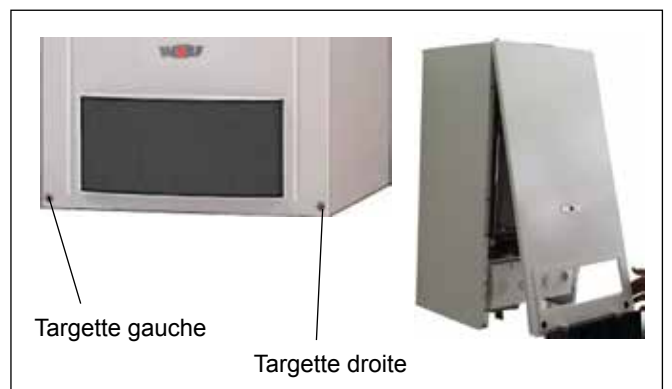



Retirez la fiche ①② (desserrez auparavant la vis cruciforme)



Dévissez le raccord fileté pour le gaz sur la valve combinée à gaz



Dévissez la chambre de mélange du ventilateur (3 x vis à six pans creux 5 mm), retirez éventuellement le tube d'admission d'air

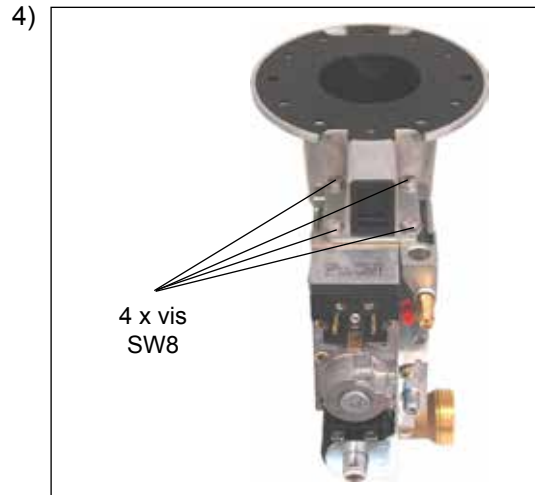

4 x vis
SW8

Dévissez la valve combinée à gaz de la chambre de mélange pour gaz/air (4 vis SW8).

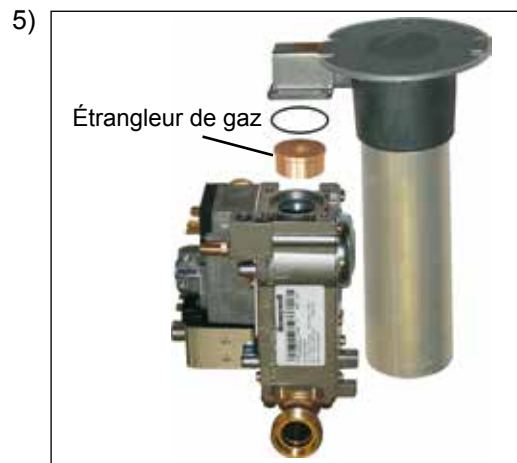

Étrangleur de gaz

Enlevez l'étrangleur de gaz intégré et remplacez-le par l'étrangleur correspondant au nouveau type de gaz (voir tableau page 26).

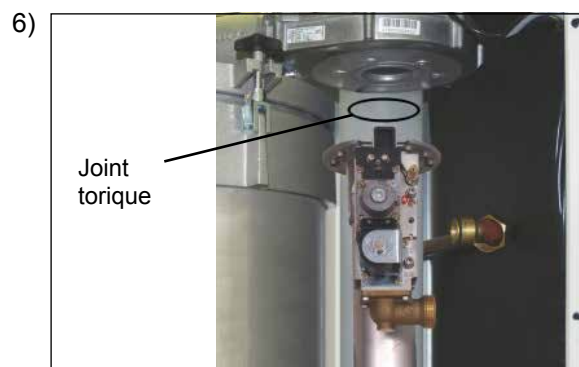

Joint
torique

Après avoir assemblé l'étrangleur de gaz, la valve combinée à gaz et le tube d'admission d'air, fixez le joint torique avec de la graisse de silicone dans la rainure d'étanchéité du ventilateur, remettez la chambre de mélange en place.

Remontage dans l'ordre inverse.

Note : Pour l'adaptation du gaz liquéfié au gaz naturel, la vanne combinée à gaz doit être remplacée avant l'assemblage et l'étrangleur des fumées enlevé (voir page 25/26).



Retirez la fiche ①② (desserrez auparavant la vis cruciforme)



Dévissez le raccord fileté pour le gaz sur la valve combinée à gaz



Dévissez la chambre de mélange du ventilateur (3 x vis à six pans creux 5 mm), retirez éventuellement le tube d'admission d'air

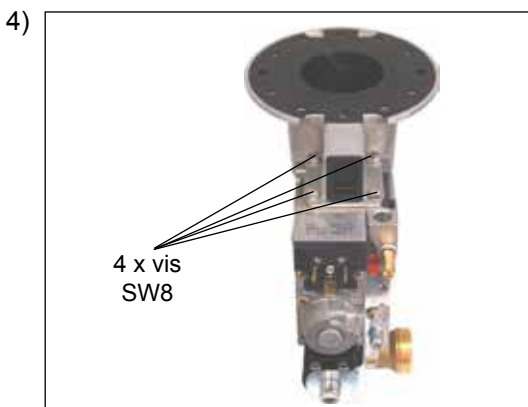

Dévissez la valve combinée à gaz de la chambre de mélange pour gaz/air (4 vis SW8).

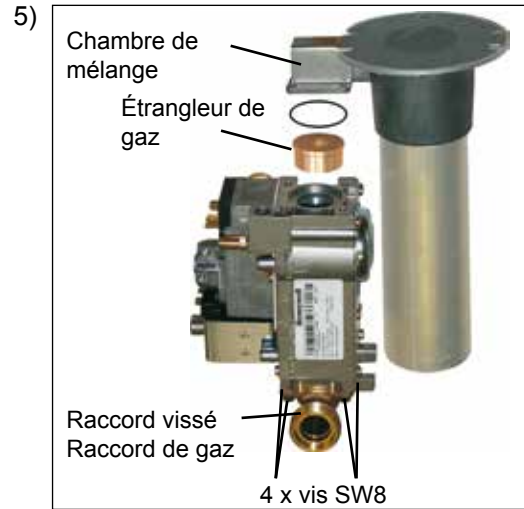

Enlevez les 4 vis SW8 du raccord fileté pour le gaz puis enlevez le raccord fileté de la vanne combinée à gaz. Enlevez la vanne combinée à gaz et l'étrangleur de gaz. Apposez les étiquettes adhésives de protection sur l'admission et l'évacuation de la nouvelle vanne combinée à gaz sur les orifices de la vanne qui vient d'être enlevée. Retournez cette ancienne vanne combinée à gaz chez Wolf.

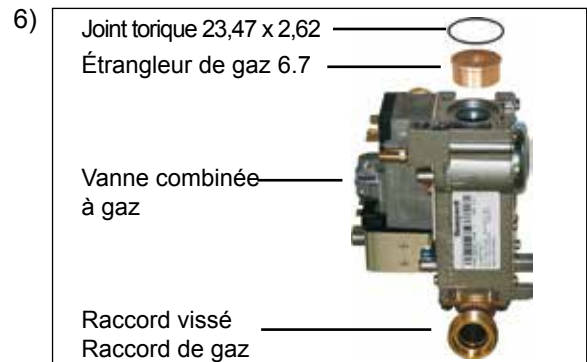

Vissez le raccord fileté pour le gaz avec joint torique 26 x 4 sur la nouvelle vanne combinée à gaz pour gaz liquéfié (n° art. 2744621). Mettez le nouvel étrangleur de gaz avec référence 6.7 (n° art. 1730640) en place dans la vanne combinée à gaz. Vissez la vanne combinée à gaz avec 23,4 x 2,6 sur la chambre de mélange.

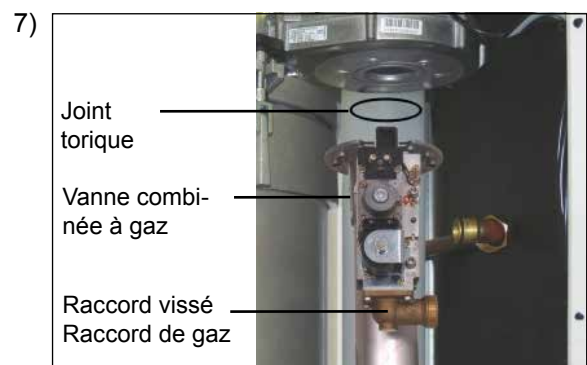

Fixez le joint torique avec de la graisse de silicone dans la rainure d'étanchéité du ventilateur puis assemblez la chambre de mélange avec la vanne combinée à gaz sur le ventilateur de brûleur. Vissez de manière étanche le raccord fileté pour le gaz sur la conduite d'arrivée du gaz.

Note : Pour l'adaptation du gaz naturel au gaz liquéfié, il faut en outre installer comme décrit ci-dessous un étrangleur de fumées dans la cuve de condensation. Pour l'adaptation du gaz liquéfié au gaz naturel, il faut enlever l'étrangleur de débit des fumées. **Ces travaux de montage doivent être effectués avant le montage de la chambre de mélange et l'assemblage complet.**



8) Après avoir enlevé le couvercle d'habillage supérieur, desserrez la vis à tête servant à caler le tube d'air / des fumées.



10) Placez l'étrangleur de fumées Ø 53 mm dans la cuve de condensation et remettez le tube des fumées en place.

Note : Pour l'adaptation du gaz liquéfié au gaz naturel, il faut enlever l'étrangleur de fumées. Montez la chambre de mélange comme décrit au point 6). Remontage dans l'ordre inverse.

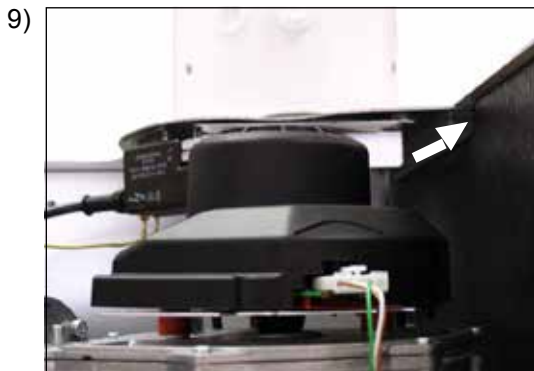

9) Faites glisser le tube d'air / des fumées dans le sens indiqué par la flèche. Retirez le tube des fumées hors de la cuve de condensation par le haut.

11) Actualisez la plaque signalétique. Découpez les lignes ad hoc de la plaque signalétique jointe et recouvrez avec les lignes concernées sur la plaque signalétique de l'appareil.

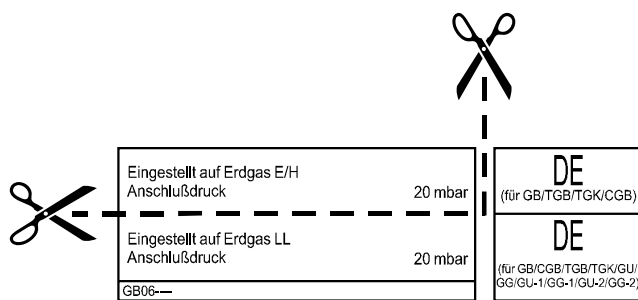

Plaque signalétique de conversion

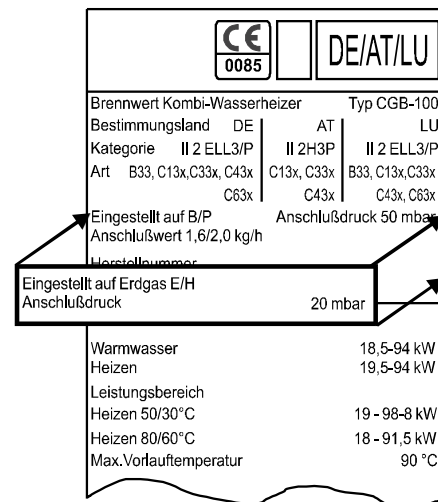

Illustration : Actualisation de la plaque signalétique

Kits d'adaptation pour CGB-75/100 pour l'adaptation à d'autres types de gaz : (veuillez indiquer le n° d'art. approprié lors d'une commande)

Adaptation au gaz naturel Es (G20)	N° d'art. 86 10 471	Code 1000*
Adaptation au gaz naturel Ei** (G25)	N° d'art. 86 10 471	Code 1260*
Adaptation au gaz liquéfié P (G31)	N° d'art. 86 12 714	Code 6,7*
Adaptation du gaz liquéfié P (G31) au gaz naturel E/H (G20)	N° d'art. 86 12 863	Code 1000*
Adaptation du gaz liquéfié P (G31) au gaz naturel LL** (G25)	N° d'art. 86 12 863	Code 1260*

* Code gravé sur l'étrangleur de gaz

** Gaz naturel Es et Ei pas pour l'Autriche

Réglage du mélange air-gaz

Attention Les travaux de réglage doivent être effectués dans l'ordre tel que décrit ci-après. La vanne combinée à gaz est déjà réglée en usine sur le type de gaz indiqué sur la plaquette d'identification. Un réglage de la vanne combinée à gaz peut uniquement être effectué en cas d'adaptation à un autre type de gaz ou lors d'une intervention du service technique.

En cas de prise de chaleur trop restreinte, ouvrez quelques vannes de radiateurs.

A) Réglage de CO₂ à forte charge (mode Ramonage) pour gaz naturel

- Rabattez le couvercle du régulateur vers le bas.
Déverrouillez le couvercle du régulateur aux targettes gauche et droite. Détachez le couvercle d'habillage en dessous et décrochez-le au dessus.
- Enlever la vis de l'orifice de mesure gauche « fumées ».
- Introduisez la sonde de l'appareil de mesure du CO₂ dans l'orifice de mesure « fumées » (env. 120 mm).
- Placez le sélecteur de température en position Ramonneur .
(L'anneau lumineux de l'indicateur d'état clignote en jaune.)
- Veillez à ce que l'appareil de chauffage ne soit pas limité électroniquement.
- Mesurez le taux de CO₂ à pleine charge et comparez avec les mesures dans le tableau ci-dessous.
- Si nécessaire, corrigez le taux de CO₂ en tournant la vis de débit du gaz sur la valve combinée à gaz selon le tableau.

La charge supérieure ne peut pas être réglée pour du gaz liquéfié.

- Tournez vers la droite - le taux de CO₂ diminue
- Tournez vers la gauche - le taux de CO₂ augmente

Appareil ouvert en charge supérieure	
Gaz naturel Es/Ei 8,6% ± 0,2%	Gaz liquéfié P (contrôle) 10,1% ± 0,2%

- Terminez le mode Ramonage en tournant à nouveau le sélecteur de température à sa position initiale.



Illustration : ouvrir les targettes

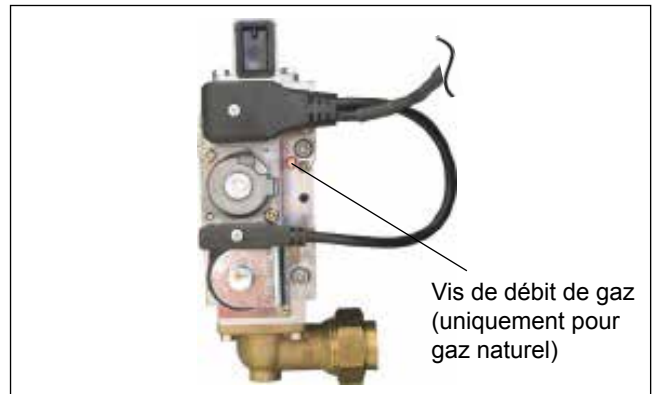

Illustration : Vanne combinée à gaz

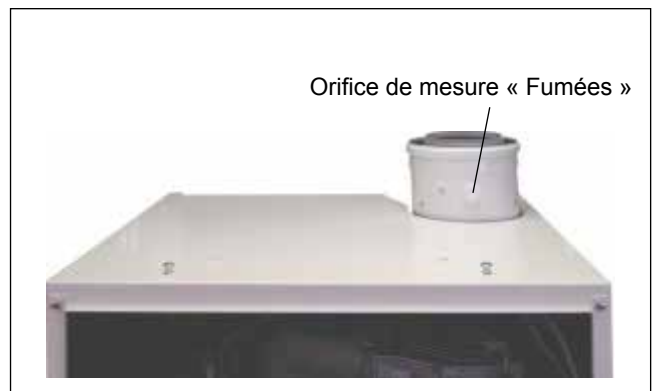

Illustration : mesure des fumées avec appareil ouvert

B) Réglage de CO₂ à faible charge (démarrage progressif)

- Enlevez la vis de protection de la vis de point zéro à l'aide d'un tournevis Torx.
- Redémarrez la chaudière murale à condensation en appuyant sur la « touche de remise à zéro ».
- Environ 20 secondes après le démarrage du brûleur, contrôlez le taux de CO₂ grâce à l'appareil de mesure du CO₂ et, le cas échéant, ajustez la vis du point zéro selon le tableau à l'aide d'une clé Torx. Ce réglage doit être effectué dans les 180 secondes qui suivent le démarrage du brûleur. Répétez éventuellement la phase de démarrage en appuyant sur la « touche de remise à zéro ».
- Lors de ce réglage, le mode Eau chaude ne peut pas être utilisé !
- **Tournez vers la droite - taux de CO₂ plus élevé !**
- **Tournez vers la gauche - taux de CO₂ plus faible !**

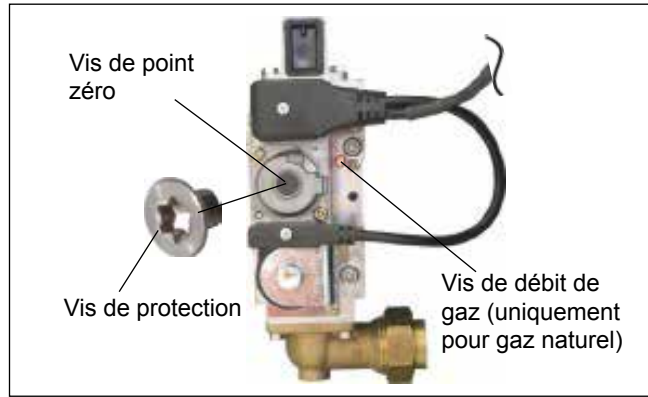

Illustration : Vanne combinée à gaz

Appareil ouvert en charge inférieure	
Gaz naturel Es/Ei 8,5% ± 0,2%	Gaz liquéfié P 9,7% ± 0,2%

- Revissez la vis de protection.

C) Contrôle du réglage du CO₂

- Après avoir terminé les travaux, remontez le couvercle d'habillage et contrôlez les valeurs CO₂ avec l'appareil fermé.



Observez lors du réglage de CO₂ les émissions de CO. Si les émissions de CO dépassent les 300 ppm avec une valeur CO₂ correcte, la vanne combinée à gaz n'est pas réglée correctement. Procédez pour la suite comme suit :

- Vissez à fond la vis du point zéro
- Ouvrez la vis de point zéro de 1½ tour.
- Répétez la procédure de réglage à partir du point A).
- Avec un réglage correct, la chaudière murale à condensation doit correspondre aux valeurs CO₂ du tableau ci-contre.



Illustration : mesure des fumées avec appareil fermé

D) Fin des opérations de réglage

- Mettez la chaudière murale hors service et refermez les orifices de mesure ainsi que les embouts de raccordement de flexible. Contrôlez l'étanchéité du circuit de gaz et hydraulique.

Appareil fermé en charge supérieure	
Gaz naturel Es/Ei 8,8% ± 0,5%	Gaz liquéfié P 10,3% ± 0,5%

Appareil fermé en charge inférieure	
Gaz naturel Es/Ei 8,7% ± 0,5%	Gaz liquéfié P 9,9% ± 0,5%

Travaux de mise en service	Valeurs relevées ou confirmation
1.) Type de gaz	Gaz naturel Es <input type="checkbox"/> Gaz naturel Ei <input type="checkbox"/> Gaz liquéfié <input type="checkbox"/> Indice de Wobbe _____ kWh/m ³ Pouvoir calorifique inférieur _____ kWh/m ³
2.) Pression de raccordement au gaz contrôlée ?	<input type="checkbox"/>
3.) Contrôle d'étanchéité au gaz effectué ?	<input type="checkbox"/>
4.) Système d'air / d'évacuation des fumées contrôlé ?	<input type="checkbox"/>
5.) Étanchéité du système hydraulique contrôlée ?	<input type="checkbox"/>
6.) Remplissage du siphon	<input type="checkbox"/>
7.) Chaudière murale et installation purgés ?	<input type="checkbox"/>
8.) Pression de l'installation entre 1,5 bar et 2,5 bar ?	<input type="checkbox"/>
9.) Type de gaz et puissance de chauffe inscrit sur étiquette ?	<input type="checkbox"/>
10.) Essai fonctionnel effectué ?	<input type="checkbox"/>
11.) Mesure des fumées : Température brute des fumées Température de l'air d'admission Température nette des fumées Teneur en dioxyde de carbone (CO ₂) ou en oxygène (O ₂) Teneur en monoxyde de carbone (CO)	_____ t _A [°C] _____ t _L [°C] _____ (t _A - t _L) [°C] _____ % _____ ppm
12.) Habillage mis en place ?	<input type="checkbox"/>
13.) Utilisateur informé, documents transmis ?	<input type="checkbox"/>
14.) Mise en service confirmée ?	<input type="checkbox"/>

Instrucciones de transformación para otras clases de gas

Caldera de condensación a gas

CGB-68	Caldera de calefacción
CGB-75	Caldera de calefacción
CGB-100	Caldera de calefacción



En esta descripción se utilizan los siguientes símbolos y señales de advertencia. Son instrucciones importantes que afectan a la seguridad de las personas y del funcionamiento.



Las „advertencias de seguridad“ son instrucciones que deben respetarse a rajatabla para evitar peligros y lesiones del personal y desperfectos de la unidad.



Peligro por componentes eléctricos bajo tensión. Atención: desconectar el interruptor principal antes de desmontar el revestimiento.

No tocar nunca los componentes y contactos eléctricos con el interruptor principal conectado. De lo contrario, existe peligro de descarga eléctrica con riesgos para la salud e incluso la muerte.

Los bornes de conexión reciben tensión aunque se haya desconectado el interruptor principal.

Atención

“Atención” identifica instrucciones técnicas que deben respetarse para evitar daños y fallos de funcionamiento del aparato.



Figura: Caja de bornes: peligro por tensión eléctrica



Figura: Transformador de ignición, electrodo de encendido, intercambiador de calor
Peligro por tensión eléctrica,
peligro de quemaduras por componentes muy calientes

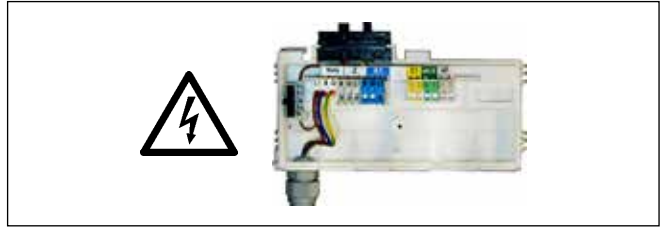

Figura: Válvula multigás
Peligro por tensión eléctrica
Peligro por intoxicación y explosión por escape de gas

Instrucciones generales

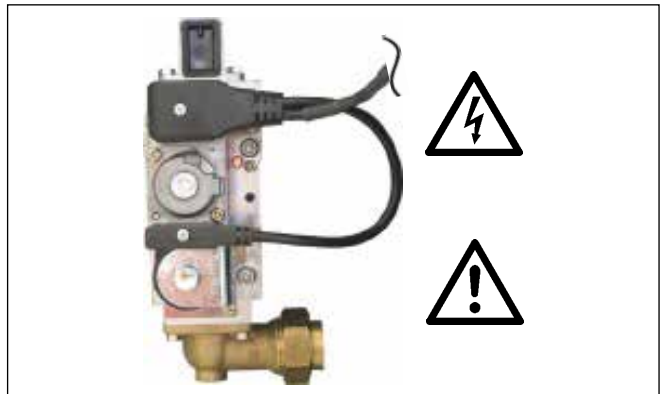

Los trabajos de mantenimiento son competencia exclusiva de un técnico.

El mantenimiento periódico y el uso exclusivo de recambios originales Wolf son un factor decisivo para el correcto funcionamiento y una larga vida útil del aparato.

Por consiguiente, recomendamos suscribir un contrato de mantenimiento con la empresa instaladora.



Figura: Conexión de gas
Peligro por intoxicación y explosión por escape de gas

Abatir la tapa de regulación.
Desconectar el interruptor principal de la caldera.



Los bornes de puesta a red del aparato reciben tensión aunque se haya desconectado el interruptor principal.

Desconectar la tensión de la instalación.



Cerrar la llave de gas.



Peligro de quemaduras

Dejar enfriar el aparato aproximadamente media hora antes de iniciar los trabajos de mantenimiento.

Desbloquear los pestillos izquierdo y derecho de la tapa del revestimiento frontal. Soltar la parte inferior de la tapa de revestimiento frontal y descolgar la parte superior.





Desenchufar el conector ①②
(después de desenroscar los tornillos de estrella)

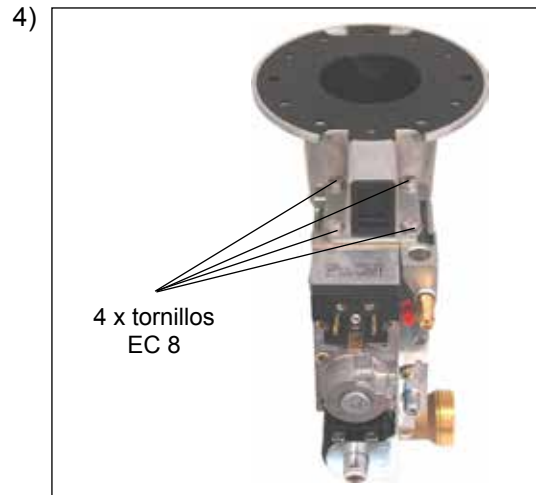

Desenroscar la válvula multigás de la cámara de mezcla de gas/aire (4 tornillos EC 8).



Desenroscar racor de la conexión de gas de la válvula multigás

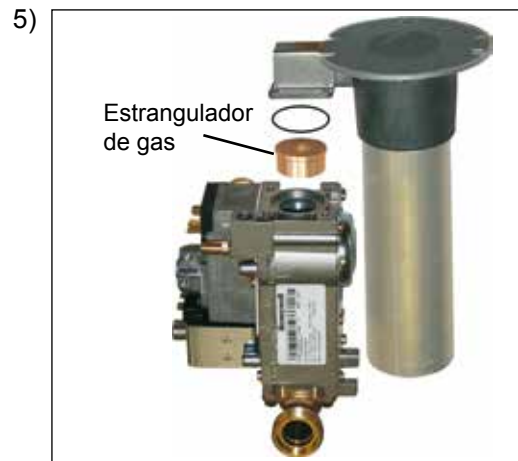

Desmontar el estrangulador de gas existente y cambiarlo por el estrangulador correspondiente a la nueva clase de gas (según la tabla de la página 36).



Desenroscar la cámara de mezcla del ventilador (3 tornillos Allen de 5 mm) y sacar el tubo de aspiración de aire si es necesario

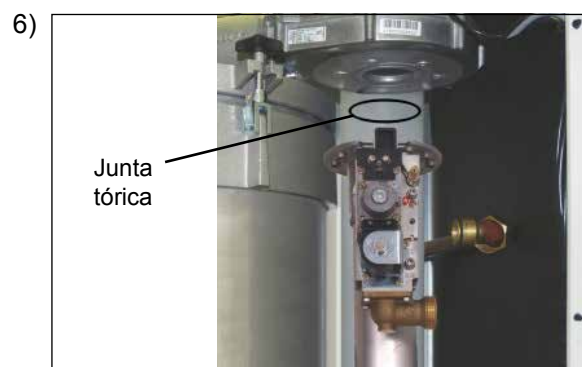

Después de ensamblar el estrangulador de gas, la válvula multigás y el tubo de aspiración de aire, introducir una junta tórica con grasa de silicona en la ranura de obturación del ventilador y montar la cámara de mezcla de nuevo.

Ensamblaje en orden inverso.

Nota: Desmontar el estrangulador de escape (véase pág. 35/36) antes del ensamblaje para la transformación de gas licuado a gas natural.



1) Desenchufar el conector ①② (después de desenroscar los tornillos de estrella)



2) Desenroscar racor de la conexión de gas de la válvula multigás



3) Desenroscar la cámara de mezcla del ventilador (3 tornillos Allen de 5 mm) y sacar el tubo de aspiración de aire si es necesario



4) Desenroscar la válvula multigás de la cámara de mezcla de gas/aire (4 tornillos EC 8).

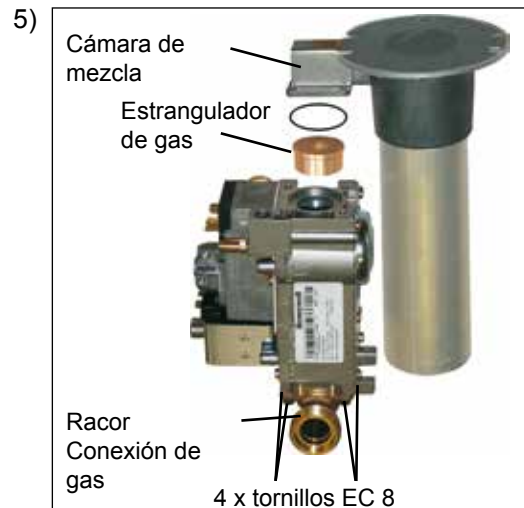

5) Desmontar los 4 tornillos EC 8 del racor de la conexión de gas y retirar el racor de la válvula multigás. Retirar la válvula multigás y el estrangulador de gas. Colocar los adhesivos de protección de la entrada y la salida de la válvula multigás nueva en las aberturas de la válvula desmontada. Enviar la válvula multigás desmontada a Wolf.

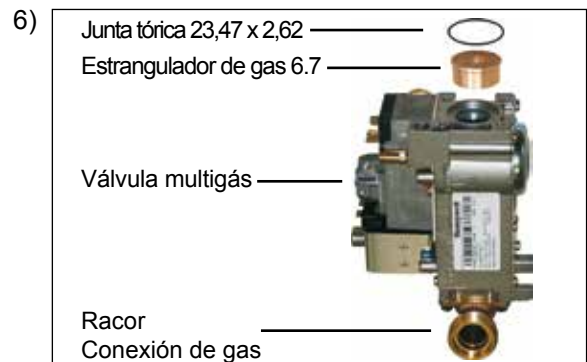

6) Atornillar el racor de la conexión de gas con junta tórica 26 x 4 a la válvula multigás nueva para gas licuado (art. N° 2744621) Montar el estrangulador de gas nuevo con la identificación 6.7 (art. N° 1730640) en la válvula multigás. Atornillar la válvula multigás a la cámara de mezcla con junta tórica de 23,4 x 2,6.

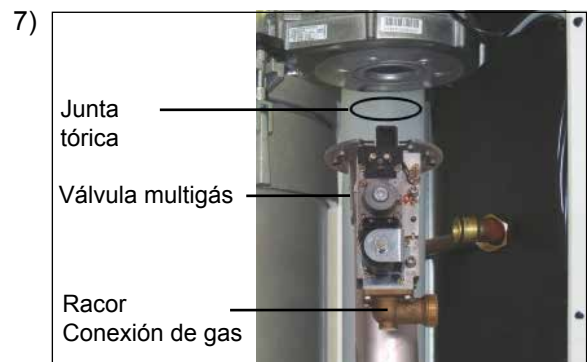

7) Introducir una junta tórica con grasa de silicona en la ranura de obturación y montar la cámara de mezcla con la válvula multigás en el ventilador del quemador. Enroscar firmemente el racor de la conexión de gas a la entrada de gas.

Nota: Para la transformación de gas natural a gas licuado debe montarse además un estrangulador de escape en la bandeja de agua de condensación como se muestra a continuación. En la transformación de gas licuado a gas natural es preciso desmontar el estrangulador de escape. **Este paso es anterior al montaje de la cámara de mezcla y el ensamblaje completo.**



Después de desmontar la cubierta de revestimiento superior, desenroscar el tornillo de chapa de la fijación del tubo de aire/escape.

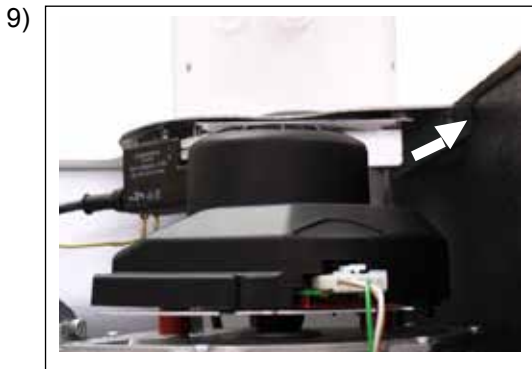

Introducir la fijación del tubo de aire/escape en la dirección de la flecha. Sacar el tubo de escape por arriba de la bandeja de agua de condensación.



Colocar el estrangulador de escape de Ø 53 mm en la bandeja de condensación de agua e introducir nuevamente el tubo de escape.

Nota: En la transformación de gas licuado a gas natural es preciso desmontar el estrangulador de escape. Montar la cámara de mezcla con se indica abajo en el punto 6). Ensamblaje en orden inverso.

11) Actualizar la placa de características.
Recortar las líneas de la placa incluida y pegarlas encima de las líneas correspondientes de la placa de características del aparato.

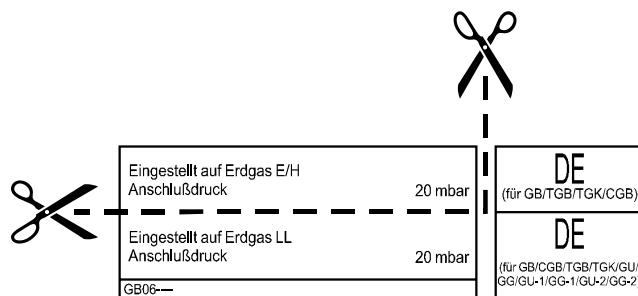

Placa de características de transformación

CE 0085		DE/AT/LU	
Brennwert Kombi-Wasserheizer		Typ CGB-100	
Bestimmungsland	DE	AT	LU
Kategorie	II 2 ELL3/P	II 2 H3P	II 2 ELL3/P
Art	B33, C13x, C33x, C43x, C63x	C13x, C33x, C43x	B33, C13x, C33x, C43x, C63x
Eingestellt auf B/P	Anschlussdruck 50 mbar		
Anschlußwert	1,6/2,0 kg/h		
Herstellnummer			
Eingestellt auf Erdgas E/H	Anschlußdruck 20 mbar		
Warmwasser		18,5-94 kW	
Heizen		19,5-94 kW	
Leistungsbereich			
Heizen 50/30°C		19 - 98-8 kW	
Heizen 80/60°C		18 - 91,5 kW	
Max. Vorlauftemperatur		90 °C	

Figura: Actualización de la placa de características

Juegos de transformación para CGB-75/100 para otras clases de gas: (especificar el N° de artículo correspondiente en el pedido)

Transformación para gas natural H (G20)	N° artículo 86 10 471	Número característico 1000*
Transformación para gas licuado P (G31)	N° artículo 86 12 714	Número característico 6.7*
Transformación de gas licuado P (G31) a gas natural E/H (G20)	N° artículo 86 12 863	Número característico 1000*

* Número característico grabado en el estrangulador de gas

Ajuste de la mezcla aire-gas

Atención Los trabajos de ajuste deben realizarse en el orden descrito a continuación. La válvula multigás se ha ajustado en fábrica para la clase de gas especificada en la placa de características. La válvula multigás no debe reajustarse excepto que se haya cambiado a otra clase de gas o en caso de servicio.

Abra algunas válvulas de algunos radiadores si el consumo de calor es demasiado bajo.

A) Ajuste de CO₂ con carga superior (modo de inspección) para gas natural

- Abatir la tapa de regulación.
Desbloquear los pestillos izquierdo y derecho de la cubierta de revestimiento. Soltar la parte inferior de la cubierta de revestimiento y descolgar la parte superior.
- Quitar el tornillo del orificio de medición izquierdo "Escape".
- Introducir la sonda de medición del analizador de CO₂ en el orificio de medición „Escape“ (aprox. 120 mm).
- Girar el selector de temperatura a la posición con el símbolo del deshollinador .
(El anillo luminoso de indicación de estado parpadea en color amarillo).
- Verificar que el aparato de calefacción no está limitado electrónicamente.
- Medir el contenido de CO₂ a plena carga y compararlo con los valores de la tabla inferior.
- En caso necesario, corregir el contenido de CO₂ con el tornillo de caudal de gas situado en la válvula multigás, según se indica en la tabla.

Con gas licuado no se puede ajustar la carga superior.

- **Giro a la derecha - el contenido de CO₂ disminuye**
- **Giro a la izquierda - el contenido de CO₂ aumenta**

Aparato abierto con carga superior	
Gas natural H 8,6% ± 0,2%	Gas licuado P (control) 10,1% ± 0,2%

- Finalizar el modo de inspección girando el selector de temperatura de nuevo a la posición inicial.



Figura: Abrir pestillos



Figura: Válvula multigás



Figura: Medición de los gases de escape con el aparato abierto

B) Ajuste de CO₂ con carga inferior (arranque suave)

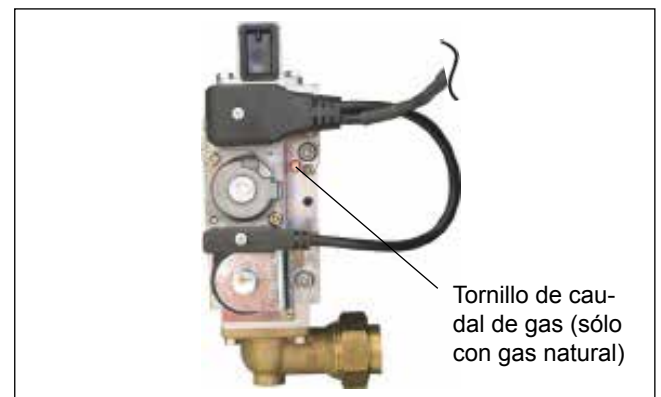
- Con un destornillador tipo Torx, desatornillar el tornillo protector que cubre el tornillo de punto cero.
- Pulsar el "Botón de desbloqueo" para arrancar de nuevo la caldera.
- Aprox. 20 segundos después de arrancar el quemador, medir el contenido de CO₂ con el analizador de CO₂ y, si es preciso, ajustarlo mediante el tornillo de punto cero con un destornillador Torx según los valores de la tabla. Este ajuste ha de realizarse dentro de los 180 segundos siguientes al arranque del quemador. Repetir eventualmente la fase de arranque para el ajuste pulsando el "botón de desbloqueo".
- No utilizar agua caliente mientras se realiza el ajuste.

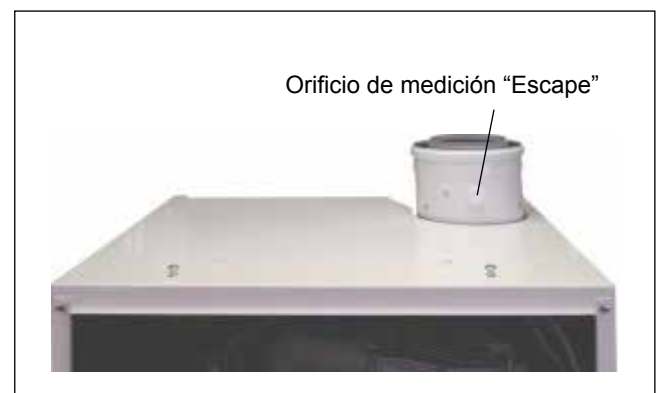

Figura: Válvula multigás

- Giro a la derecha - CO₂ más alto
- Giro a la izquierda - CO₂ más bajo

Aparato abierto con carga inferior	
Gas natural H 8,5% ± 0,2%	Gas licuado P 9,7% ± 0,2%

- Enroscar nuevamente el tornillo protector.

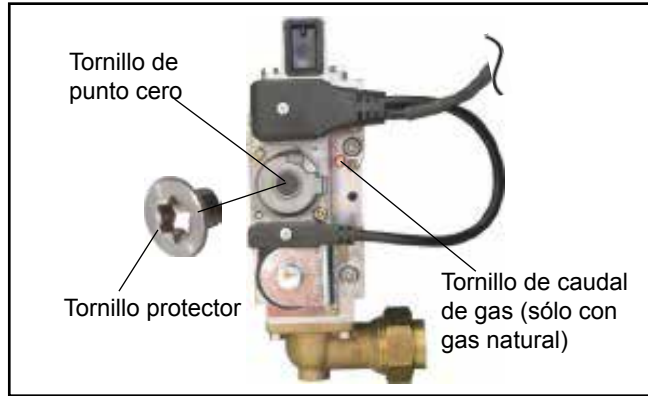
C) Comprobar el ajuste de CO₂

- Después de finalizar los trabajos, montar la cubierta de revestimiento y verificar los valores de CO₂ con el aparato cerrado.



Controle la emisión de CO al ajustar el CO₂. Si el valor de CO₂ es correcto pero el de CO es > 300 ppm, significa que la válvula multigás no está correctamente ajustada. Procédase de la forma siguiente:

- Enroscar completamente el tornillo de punto cero
- Abrir el tornillo de punto cero 1½ vueltas.
- Repetir el proceso de ajuste desde el apartado A).
- Si el ajuste es correcto, la caldera deberá tener ajustados los valores de CO₂ indicados en la tabla contigua.



Figura: Medición de los gases de escape con el aparato cerrado

D) Finalización de los trabajos de ajuste

- Desconectar la caldera y cerrar los orificios de medición y los racores de conexión de mangueras. Comprobar la hermeticidad del tramo de gas y del sistema hidráulico.

Aparato cerrado con carga superior	
Gas natural H 8,8% ± 0,5%	Gas licuado P 10,3% ± 0,5%

Aparato cerrado con carga inferior	
Gas natural H 8,7% ± 0,5%	Gas licuado P 9,9% ± 0,5%

Trabajos de puesta en marcha	Valores de medición o confirmación
1.) Clase de gas	Gas natural H <input type="checkbox"/> Gas licuado <input type="checkbox"/> Índice de Wobbe _____ kWh/m ³ Poder calorífico de régimen _____ kWh/m ³
2.) Presión de conexión de gas verificada?	<input type="checkbox"/>
3.) Estanqueidad al gas controlada?	<input type="checkbox"/>
4.) Sistema de aire/escape controlado?	<input type="checkbox"/>
5.) Estanqueidad del sistema hidráulico comprobada?	<input type="checkbox"/>
6.) Llenar sifón	<input type="checkbox"/>
7.) Caldera e instalación purgadas?	<input type="checkbox"/>
8.) Presión de la instalación = 1,5 - 2,5 bar?	<input type="checkbox"/>
9.) Clase de gas y potencia calorífica registradas en la etiqueta adhesiva?	<input type="checkbox"/>
10.) Prueba de funcionamiento realizada?	<input type="checkbox"/>
11.) Análisis de gases de escape: Temperatura de escape bruta Temperatura del aire aspirado Temperatura de escape neta Contenido de dióxido de carbono (CO ₂) o de oxígeno (O ₂) Contenido de monóxido de carbono (CO)	_____ t _A [°C] _____ t _L [°C] _____ (t _A - t _L) [°C] _____ % _____ ppm
12.) Revestimiento montado?	<input type="checkbox"/>
13.) Usuario instruido, documentación entregada?	<input type="checkbox"/>
14.) Puesta en marcha confirmada?	<input type="checkbox"/>

Instrukcja przebrojenia na inne rodzaje gazu

Gazowe kotły kondensacyjne

CGB-75 Kocioł kondensacyjny

CGB-100 Kocioł kondensacyjny



W opisie są stosowane następujące symbole i oznaczenia dotyczące wskazówek. Niniejsze ważne wskazówki odnoszą się do bezpieczeństwa ludzi i technicznego bezpieczeństwa eksploatacji.



„Wskazówka bezpieczeństwa” oznacza instrukcje, których należy dokładnie przestrzegać w celu uniknięcia zagrożenia lub zranienia osób oraz zapobieżenia uszkodzeniom urządzenia.



Zagrożenie napięciem elektrycznym przy kontakcie z elementami elektrycznymi urządzenia!
Uwaga: Przed zdjęciem obudowy należy wyłączyć wyłącznik główny.

Przy włączonym wyłączniku głównym nie wolno nigdy dotykać elementów i zestyków elektrycznych! Grozi to porażeniem prądem elektrycznym, co może zagrażać zdrowiu lub życiu.

Zaciski przyłączeniowe znajdują się pod napięciem również przy wyłączonym wyłączniku głównym.

Uwaga

„Wskazówka“ oznacza instrukcje techniczne, do których należy się stosować, aby zapobiec uszkodzeniom i zakłóceniom działania urządzenia.

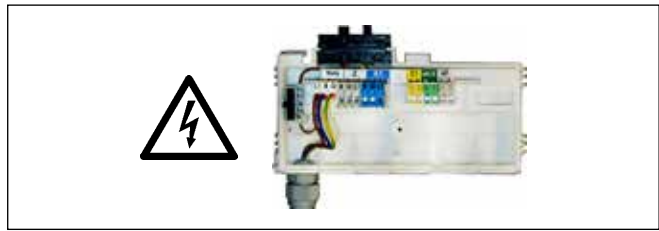

Ilustracja: skrzynka zaciskowa: istnieje niebezpieczeństwo porażenia napięciem elektrycznym



Ilustracja: transformator zapłonowy, wymiennik ciepła istnieje niebezpieczeństwo porażenia napięciem elektrycznym, istnieje niebezpieczeństwo poparzenia gorącymi elementami

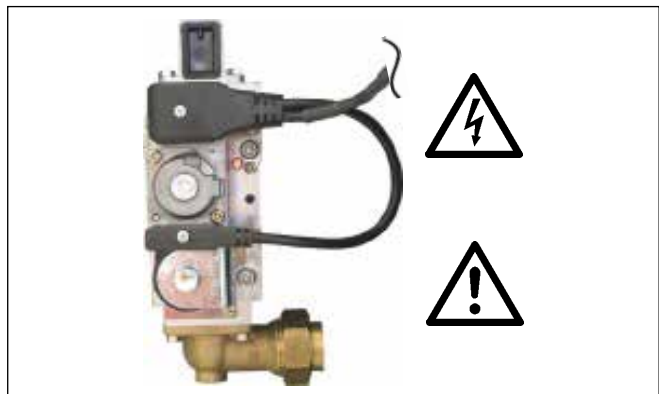

Ilustracja: Zawór gazowy istnieje niebezpieczeństwo porażenia napięciem elektrycznym Istnieje niebezpieczeństwo zatrucia lub wybuchu na skutek ulatniającego się gazu

Wskazówki ogólne



Wszelkie prace konserwacyjne wolno przeprowadzać wyłącznie wykwalifikowanemu rzemieślnikowi. Systematyczna konserwacja oraz stosowanie wyłącznie oryginalnych części zamiennych firmy Wolf mają decydujące znaczenie dla bezawaryjnej eksploatacji i długiego okresu użytkowania Państwa urządzenia. Dlatego też zaleca się zawarcie umowy serwisowej z wybraną przez Państwa firmą branżową.

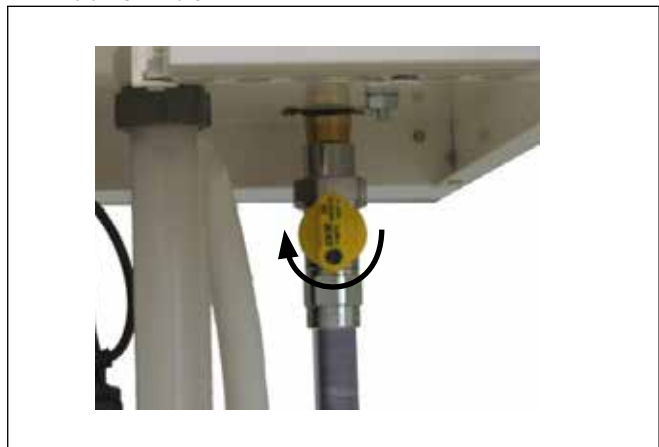

Ilustracja: Przyłącze gazowe Istnieje niebezpieczeństwo zatrucia lub wybuchu na skutek ulatniającego się gazu

Pokrywę regulacyjną uchylić w dół.
Kocioł kondensacyjny wyłączyć wyłącznikiem głównym.



Zaciski przyłączeniowe kotła do sieci znajdują się pod napięciem również przy wyłączonym wyłączniku głównym.

Urządzenie odłączyć od napięcia.



Zamknąć kurek gazowy.



Niebezpieczeństwo poparzenia

Przed rozpoczęciem prac konserwacyjnych pozostawić urządzenie na pół godziny do wystygnięcia

Za pomocą lewego i prawego rygla obrotowego odblokować przednią pokrywę obudowy. Przednią pokrywę obudowy należy poluzować u dołu i odhaczyć na górze.





Wyjąć ①② wtyczkę
(uprzędnio poluzować wkręty z rowkiem krzyżowym)



Poluzować złącze śrubowe przyłącza gazowego na zaworze gazowym



Odkręcić komorę mieszania od wentylatora
(3 śruby inbusowe 5 mm), ewentualnie zdjąć rurę zasysania powietrza

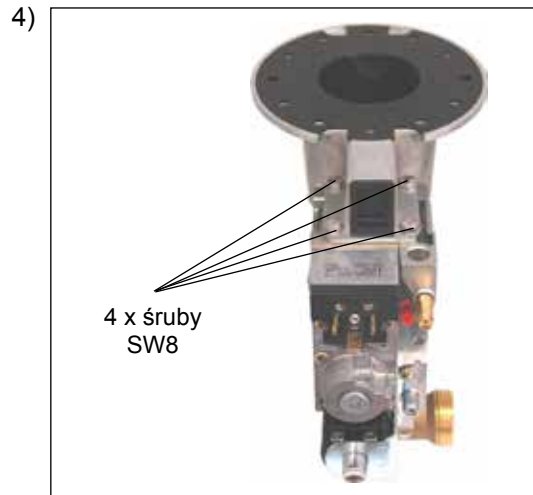

Odkręcić zawór gazowy z komory mieszania gazu/powietrza (4 śruby SW8).

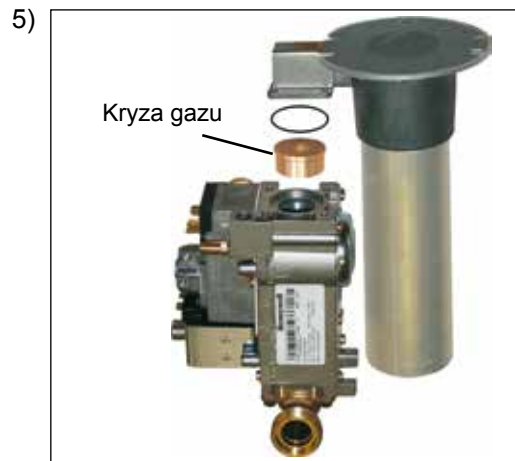

Usunąć zamontowaną kryzę gazu i zastąpić ją nową kryzą dla nowego rodzaju gazu (wg tabeli na stronie 46).

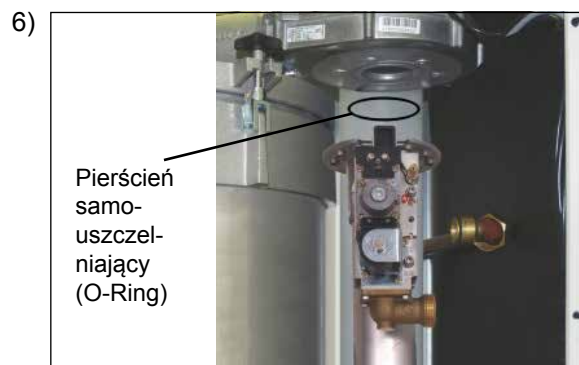

Po zamontowaniu kryzy gazu, zaworu gazowego i rury zasysania powietrza pierścień uszczelniający (O-Ring) wczepić w rowek uszczelniający dmuchawy, stosując w tym celu smar silikonowy. Ponownie zamontować komorę mieszania.

Montaż w odwrotnej kolejności.

Wskazówka: Podczas przeobrażania z gazu płynnego na gaz ziemny należy przed montażem wymienić zawór gazowy i usunąć kryzę spalin (patrz strona 45/46).

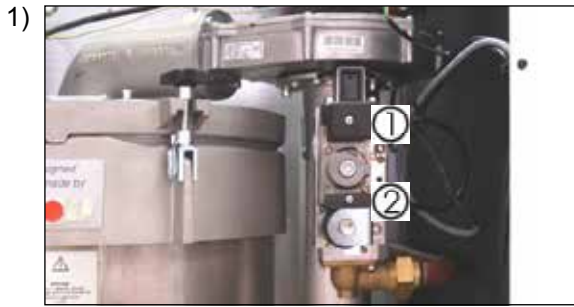

Wyjąć ①② wtyczkę
(uprzednio poluzować wkręty z rowkiem krzyżowym)



Poluzować złącze śrubowe przyłącza gazowego na zaworze gazowym



Odkręcić komorę mieszania od wentylatora
(3 śruby inbusowe 5 mm), ewentualnie zdjęć rurę zasy-
sania powietrza

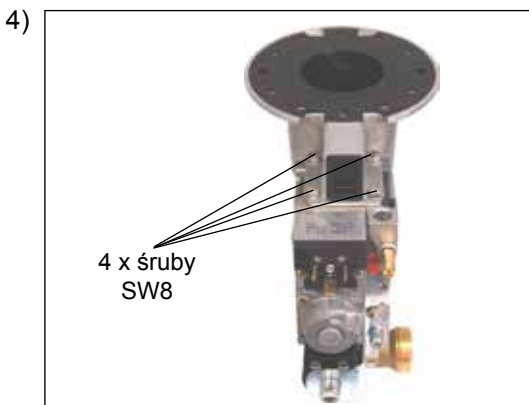

Odkręcić zawór gazowy z komory mieszania gazu/powie-
trza (4 śruby SW8).

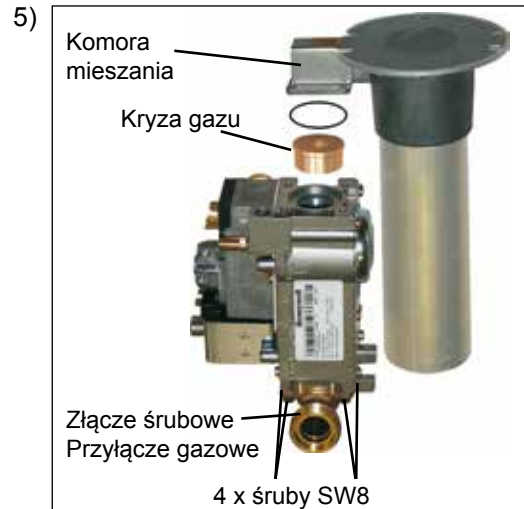

Usunąć 4 śruby SW8 na złączu śrubowym przyłącza gazowego, a następnie zdjąć złącze śrubowe z zaworu gazowego.

Usunąć zawór gazowy oraz kryzę gazu.

Naklejki ochronne na wlocie i wylocie nowego zaworu gazowego umieścić na otworach usuniętego zaworu. Usunięty dwufunkcyjny zawór gazowy odesłać z powrotem firmie Wolf.

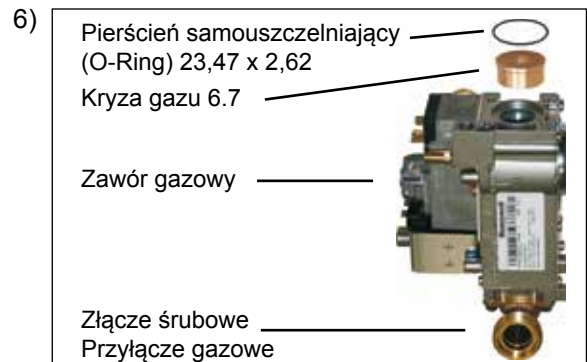

Złącze śrubowe przyłącza gazowego należy przykręcić przy użyciu pierścienia samouszczelniającego (O-Ring) 26 x 4 do nowego zaworu gazowego (nr art. 2744621). Nową kryzę gazu z oznaczeniem 6.7 (nr art. 1730640) włożyć w zawór gazowy.

Zawór gazowy przykręcić przy użyciu pierścienia samouszczelniającego (O-Ring) 23,4 x 2,6 do komory mieszania.

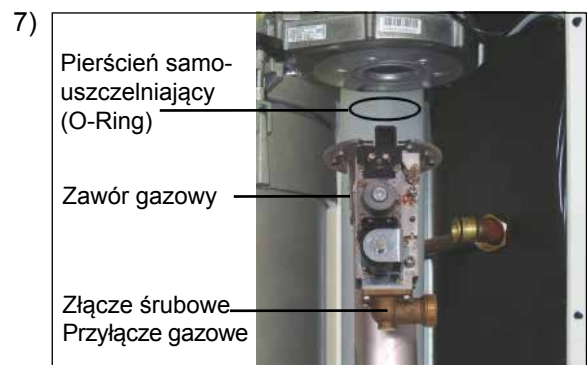

Pierścień samouszczelniający (O-Ring) zaczepić w rowku uszczelniającym dmuchawy, stosując w tym celu smar silikonowy, a następnie zamontować komorę mieszania z zaworem gazowym do dmuchawy palnika. Złącze śrubowe przyłącza gazowego należy szczelnie połączyć śrubami z przewodem doprowadzającym gaz.

Wskazówka: Podczas przezbierania z gazu ziemnego na gaz płynny należy dodatkowo zamontować kryzę spalin w wannie kondensatu w sposób przedstawiony na rysunku. Podczas przezbierania z gazu płynnego na gaz ziemny należy usunąć kryzę gazu. **Ten etap montażu powinien nastąpić przed zamontowaniem komory mieszania i całkowitym montażem.**



8) Po zdjęciu górnej pokrywy obudowy poluzować blachowkręt zabezpieczający rurę powietrzno-spalinową.

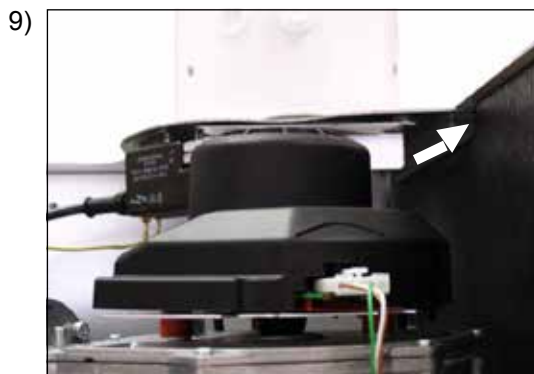

9) Zabezpieczenie rury powietrzno-spalinowej przesunąć zgodnie z kierunkiem strzałki. Rurę spalinową wyciągnąć w górę z wanny kondensatu.



10) Kryzę spalin \varnothing 53 mm włożyć w wannę kondensatu i ponownie wsunąć rurę spalinową.

Wskazówka: Podczas przezbierania z gazu płynnego na gaz ziemny należy usunąć kryzę spalin. Komorę mieszania zamontować wg opisu w punkcie 6).
Montaż w odwrotnej kolejności.

11) Aktualizacja tabliczki znamionowej.
Właściwe linijki należy wyciąć z załączonej tabliczki znamionowej i zastąpić je, naklejając na nie zaktualizowane dane.

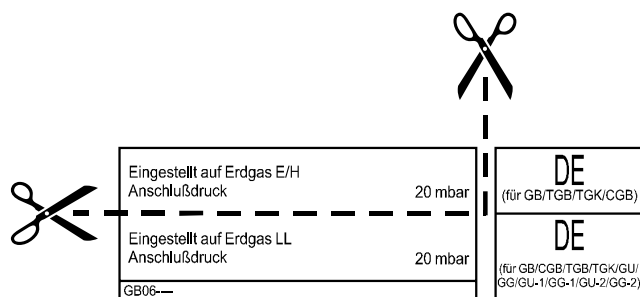

Tabliczka przebrojeniowa

CE 0085		DE/AT/LU	
Brennwert Kombi-Wasserheizer		Typ CGB-100	
Bestimmungsland DE	AT	LU	
Kategorie II 2 ELL3/P	II 2H3P	II 2 ELL3/P	
Art B33, C13x, C33x, C43x	C13x, C33x	B33, C13x, C33x	C43x, C63x
Eingestellt auf B/P Anschlußwert 1,6/2,0 kg/h		Anschlußdruck 50 mbar	
Eingestellt auf Erdgas E/H Anschlußdruck		20 mbar	
Warmwasser		18,5-94 kW	
Heizen		19,5-94 kW	
Leistungsbereich Heizen 50/30°C		19 - 98-8 kW	
Heizen 80/60°C		18 - 91,5 kW	
Max. Vorlauftemperatur		90 °C	

Ilustracja: Aktualizacja tabliczki znamionowej

Dane przebrojenowe dla kotła CGB-75/100 do przebrojenia na inne rodzaje gazu: (przy zamówieniu należy podać odpowiedni nr art.)

Przebrojenie na gaz ziemny Lw (G20)	Nr art. 86 10 471	Oznaczenie 1000*
Przebrojenie na gaz płynny P (G31)	Nr art. 86 12 714	Oznaczenie 6.7*
Przebrojenie z gaz płynny P (G31) na gaz ziemny Lw (G20)	Nr art. 86 12 863	Oznaczenie 1000*

* oznaczenie zostało wybite na kryzie gazu

Ustawianie proporcji gazu i powietrza

Uwaga Czynności nastawcze należy przeprowadzać w kolejności opisanej poniżej. Zawór gazowy został już fabrycznie ustawiony na rodzaj gazu podany na tabliczce znamionowej. Regulacja zaworu gazowego dozwolona jest tylko po przebrojeniu na inny rodzaj gazu lub w przypadku wymagającym serwisu.

W razie zbyt małego odbioru ciepła należy odkręcić zawory grzejnikowe.

A) Regulacja CO₂ przy obciążeniu górnym (tryb kominiarza) dla gazu ziemnego

- Pokrywę regulacyjną uchylić w dół.
Za pomocą lewego i prawego rygla obrotowego odblokować pokrywę obudowy. Pokrywę obudowy należy poluzować u dołu i odhaczyć na górze.
- Usunąć śrubę z lewego otworu pomiarowego „spaliny”.
- Do otworu pomiarowego „spaliny” wprowadzić sondę pomiarową miernika CO₂ (ok. 120 mm).
- Pokrętło wyboru temperatury przekręcić w pozycję kominiarza .
(Pierścień świecący wskaźnika stanu miga na żółto).
- Należy upewnić się, że kocioł nie ma ustawionych ograniczeń elektronicznych.
- Przy pełnym obciążeniu należy zmierzyć zawartość CO₂ i porównać z wartościami znajdującymi się w poniższej tabeli.
- W razie potrzeby skorygować zgodnie z tabelą zawartość CO₂-Gehalt za pomocą śruby regulującej przepływ gazu na zaworze gazowym.

W przypadku gazu płynnego nie można ustawić górnego obciążenia.

- obrót w prawo - zawartość CO₂ maleje
- obrót w lewo - zawartość CO₂ rośnie

Urządzenie otwarte przy obciążeniu górnym	
Gaz ziemny Lw 8,6% ± 0,2%	Gaz płynny P (kontrola) 10,1% ± 0,2%

- Zakończyć tryb kominiarza poprzez przestawienie pokrętła wyboru temperatury z powrotem w pozycję wyjściową.



Ilustracja: Otworzyć rygiel obrotowy

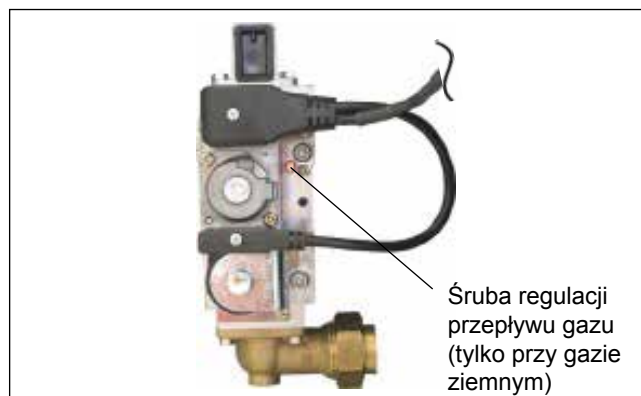

Ilustracja: Zawór gazowy

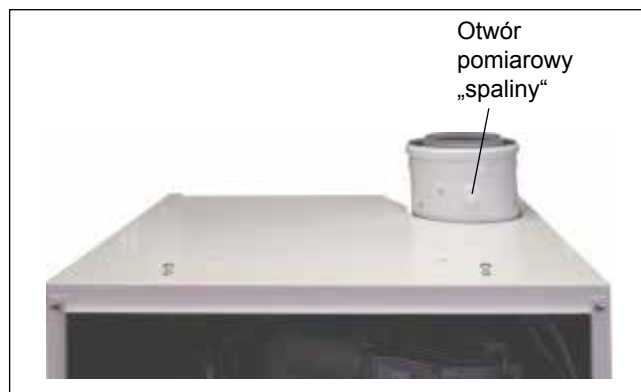

Ilustracja: Pomiar spalin przy otwartym urządzeniu

B) Regulacja CO₂ przy obciążeniu dolnym (łagodne uruchamianie)

- Usunąć śrubę zabezpieczającą śruby punktu zerowego za pomocą śrubokrętu Torx.
- Ponownie uruchomić kocioł przez naciśnięcie „klawisza przeciwwzakłóceniewego”.
- Ok. 20 sekund po uruchomieniu palnika należy skontrolować zawartość CO₂ przy pomocy miernika CO₂ i w razie potrzeby odpowiednio skorygować zgodnie z tabelą śrubę punktu zerowego śrubokrętem Torx. Regulacja ta musi nastąpić w ciągu 180 sekund od uruchomienia palnika. W razie potrzeby można powtórzyć proces uruchamiania przez naciśnięcie „klawisza bezzakłóceniewego”.
- Podczas dokonywania tych ustawień kocioł nie może znajdować się w trybie podgrzewania wody!
- **obrót w prawo - CO₂ rośnie!**
- **obrót w lewo - CO₂ maleje!**

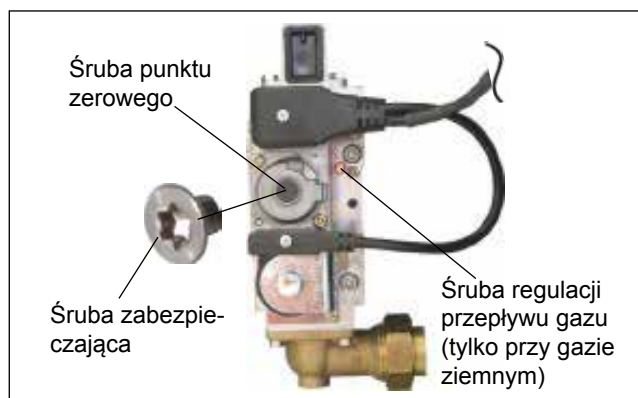

Ilustracja: Zawór gazowy

Urządzenie otwarte przy obciążeniu dolnym	
Gaz ziemny Lw 8,5% ± 0,2%	Gaz płynny P 9,7% ± 0,2%

- Ponownie wkręcić śrubę zabezpieczającą.

C) Kontrola ustawienia CO₂

- Po zakończeniu czynności nastawczych należy zamontować osłonę obudowy i skontrolować wartości CO₂ przy zamkniętym urządzeniu.



Podczas dokonywania ustawień CO₂ należy zwracać uwagę na emisję CO. Jeżeli przy prawidłowej wartości CO₂ wartość CO > 300ppm, oznacza to, że zawór gazowy jest ustawiony nieprawidłowo. Należy postępować w następujący sposób:

- całkowicie wkręcić śrubę punktu zerowego
- Poluzować śrubę punktu zerowego o 1½ obrotu.
- Powtórzyć czynności nastawcze, począwszy od ustępu A).
- Przy prawidłowym ustawieniu kotła kondensacyjnego wartości CO₂ muszą być zgodne z tabelą obok.

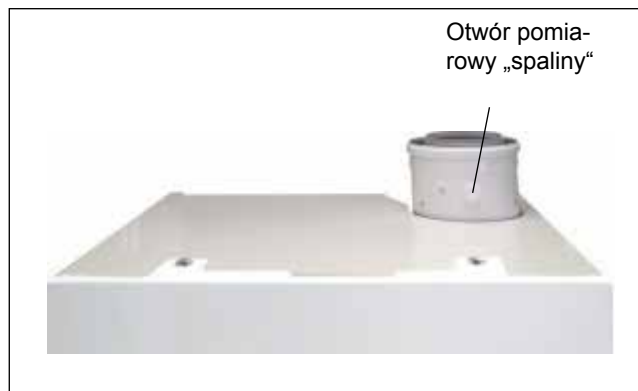

Ilustracja: Pomiar spalin przy zamkniętym urządzeniu

D) Zakończenie czynności nastawczych

- Wyłączyć kocioł oraz ponownie zamknąć otwory pomiarowe i złączkę przyłączeniową węża. Sprawdzić szczelność ścieżki gazowej oraz hydrauliki.

Urządzenie zamknięte przy obciążeniu górnym	
Gaz ziemny Lw 8,8% ± 0,5%	Gaz płynny P 10,3% ± 0,5%

Urządzenie zamknięte przy obciążeniu dolnym	
Gaz ziemny Lw 8,7% ± 0,5%	Gaz płynny P 9,9% ± 0,5%

Czynności przy pierwszym uruchamianiu	Wartości mierzone lub potwierdzenie
1.) Rodzaj gazu	Gaz ziemny Lw <input type="checkbox"/> Gaz płynny <input type="checkbox"/> Indeks Wobbe _____ kWh/m ³ Wartość opałowa _____ kWh/m ³
2.) Czy sprawdzono ciśnienie przyłączeniowe gazu?	<input type="checkbox"/>
3.) Czy przeprowadzono kontrolę szczelności gazu?	<input type="checkbox"/>
4.) Czy sprawdzono system przewodów powietrzno-spalinowych?	<input type="checkbox"/>
5.) Czy sprawdzono szczelność systemu hydraulicznego?	<input type="checkbox"/>
6.) Czy napełniono syfon?	<input type="checkbox"/>
7.) Czy odpowietrzono kocioł i instalację?	<input type="checkbox"/>
8.) Czy w instalacji jest ciśnienie 1,5 - 2,5 bar?	<input type="checkbox"/>
9.) Czy na naklejce wpisano rodzaj gazu i moc grzewczą?	<input type="checkbox"/>
10.) Czy przeprowadzono kontrolę funkcjonowania urządzenia?	<input type="checkbox"/>
11.) Pomiar spalin: Temperatura spalin brutto Temperatura zasysanego powietrza Temperatura spalin netto Zawartość dwutlenku węgla (CO ₂) lub tlenu (O ₂) Zawartość tlenku węgla (CO)	_____ t _A [°C] _____ t _L [°C] _____ (t _A - t _L) [°C] _____ % _____ ppm
12.) Czy zamontowano obudowę kotła?	<input type="checkbox"/>
13.) Czy poinstruowano użytkownika i przekazano dokumentację?	<input type="checkbox"/>
14.) Czy potwierdzono pierwsze uruchomienie kotła?	<input type="checkbox"/>

Инструкция по переоснащению котла для эксплуатации с другим видом газа

Газовый конденсационный котел

СGB-75	Нагревательный котел
СGB-100	Нагревательный котел



В данной инструкции использованы следующие символы и указания. Эти важные указания касаются защиты людей и производственной безопасности.



„Указание по безопасности“ означает указания, которые необходимо строго соблюдать, чтобы предотвратить опасность травмирования людей и повреждения оборудования.



Опасность поражения электрическим током на электрических частях оборудования!
Внимание: Перед снятием обшивки выключить выключатель на котле.

Запрещается прикасаться к электрическим частям и контактам при включенном выключателе! Существует опасность поражения электрическим током и, как следствие, опасность для здоровья и жизни.

К клеммам подключения даже при выключенном выключателе приложено напряжение.

Внимание „Указание“ выделяет технические требования, которые необходимо соблюдать, чтобы предотвратить повреждения и сбои в работе оборудования.



Рис.: Клеммная коробка: Опасность поражения электрическим током



Рис.: Трансформатор поджига, электрод поджига, теплообменник
Опасность поражения электрическим током,
Опасность ожога из-за нагретых деталей

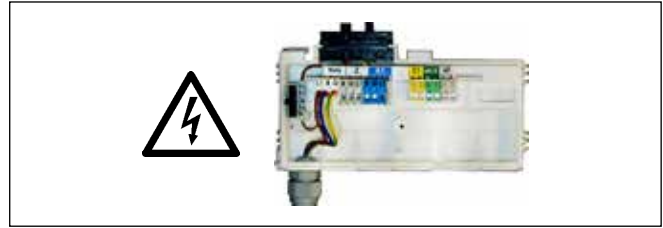

Рис.: Комбинированный газовый клапан
Опасность поражения электрическим током
Опасность отравления и взрыва в случае утечки газа

Общие указания

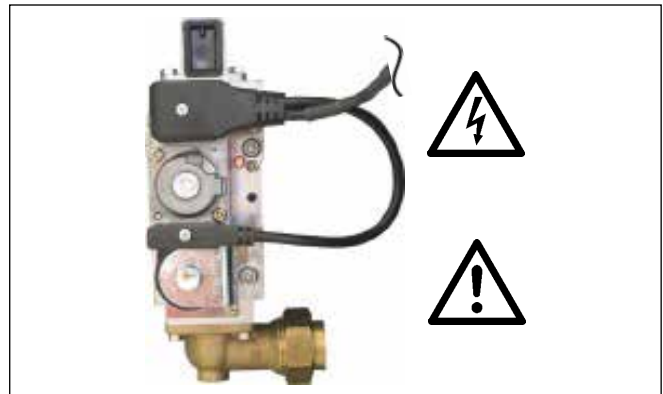

Все работы по техобслуживанию должны выполняться только квалифицированным специалистом.

Регулярное техобслуживание и использование только оригинальных запчастей фирмы Wolf имеет решающее значение для бесперебойной работы и длительного срока службы вашего устройства. Поэтому мы рекомендуем заключить договор на сервисное обслуживание оборудования с уполномоченным сервисным центром.



Рис.: Подключение газа
Опасность отравления и взрыва в случае утечки газа

Откинуть вниз крышку устройства регулирования котла.
Выключить котел выключателем.



К клеммам подключения питания даже при выключенном выключателе котла приложено электрическое напряжение.

Обесточить установку.



Закреть газовый кран.



Опасность ожога

Перед началом работ необходимо дать возможность котлу охладиться в течение получаса.

Повернуть правый и левый ригели лицевой обшивки котла.
Открыть снизу лицевую обшивку котла и снять с подвески в верхней части.





Отсоединить штекеры ①②
(сначала открутить винты с крестообразным шлицем)



Отсоединить подключение газа к комбинированному газовому клапану



Отсоединить смешивательную камеру от вентилятора (отвинтив 3 винта с внутренним шестигранником 5 мм), в случае необходимости отсоединить воздухозаборный патрубок

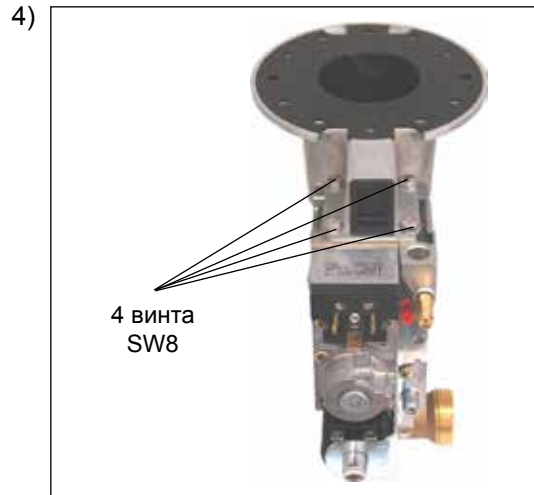

Отсоединить комбинированный газовый клапан от смешивательной камеры для получения смеси газ/воздух (отвинтить 4 винта SW8).



Вынуть встроенную газовую дроссельную заслонку и заменить ее дроссельной заслонкой, предназначенной для нового вида газа (согласно таблице на стр. 56).

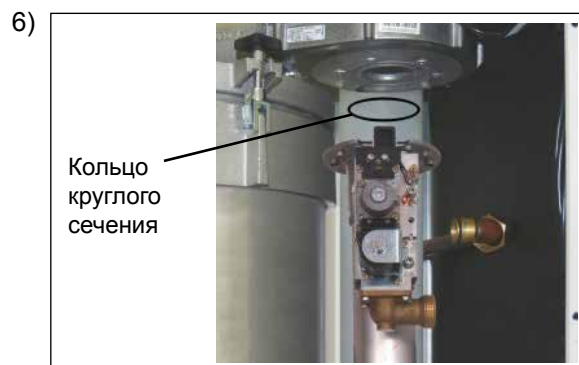

После сборки газовой дроссельной заслонки, газового комбинированного клапана и воздухозаборного патрубка вложить силиконовое смазанное кольцо круглого сечения в соответствующий паз вентилятора и смонтировать смешивательную камеру.

Сборка выполняется в обратной последовательности.

Указание: При переоснащении котла со сжиженного газа на природный перед сборкой необходимо заменить комбинированный газовый клапан и из дымовой трубы удалить дроссельную заслонку (см. стр. 55/56).



Отсоединить штекеры ①②
(сначала открутить винты с крестообразным шлицом)



Отсоединить подключение газа к комбинированному газовому клапану



Отсоединить смесительную камеру от вентилятора (отвинтив 3 винта с внутренним шестигранником 5 мм), в случае необходимости отсоединить воздухозаборный патрубок

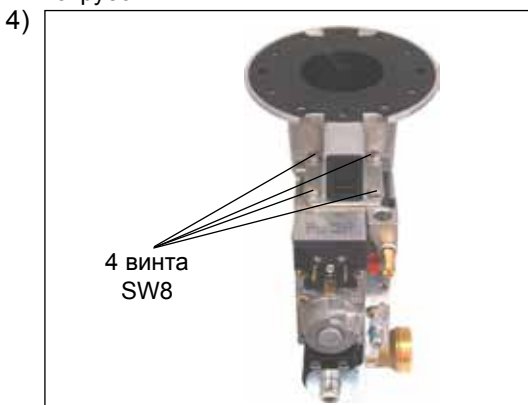

Отсоединить комбинированный газовый клапан от смесительной камеры для получения смеси газ/воздух (отвинтить 4 винта SW8).

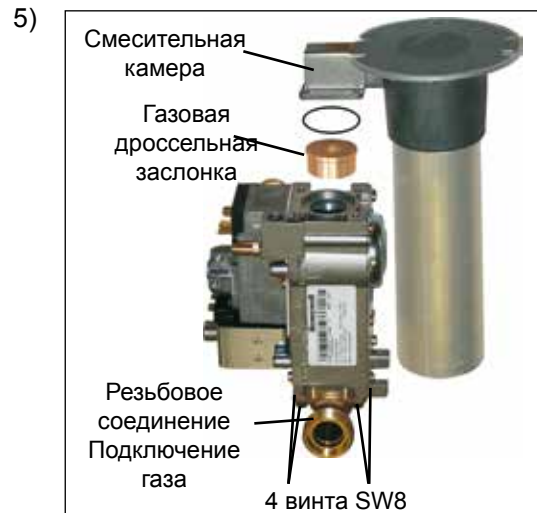

Открутить 4 винта SW8 резьбового соединения подключения газа и снять резьбовое соединение с комбинированного газового клапана. Снять комбинированный газовый клапан и газовую дроссельную заслонку. Снять защитные наклейки с входа и выхода нового комбинированного газового клапана и наклеить на отверстия снятого клапана. Снятый комбинированный газовый клапан отправить на фирму Wolf.

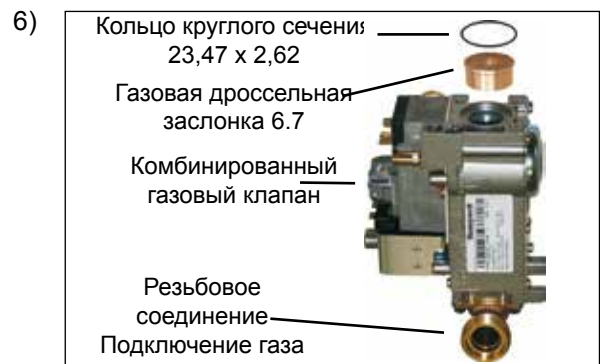

Резьбовое соединение для подключения газа с кольцом круглого сечения 26 x 4 прикрутить к новому комбинированному газовому клапану для сжиженного газа (артикул № 2744621). Вставить в комбинированный газовый клапан новую газовую дроссельную заслонку, имеющую обозначение 6.7 (артикул № 1730640).

Прикрутить к смесительной камере комбинированный газовый клапан вместе с кольцом круглого сечения 23,4 x 2,6.

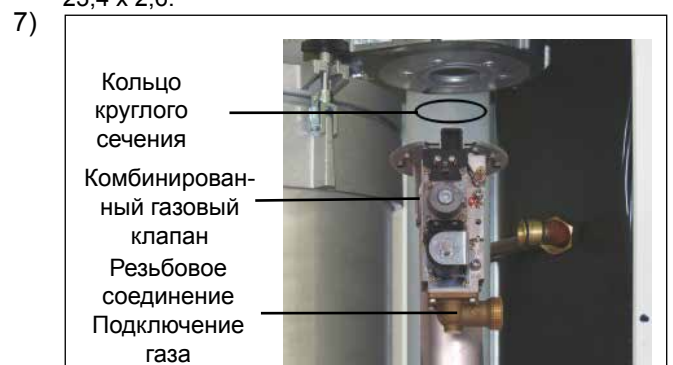

Вложить смазанное силиконовой смазкой кольцо круглого сечения в паз вентилятора и смонтировать на вентиляторе горелки смесительную камеру вместе с комбинированным газовым клапаном. Плотно соединить резьбовое соединение для подключения газа с газопроводом.

Указание: При переоснащении котла с природного газа на сжиженный необходимо в месте подключения дымовой трубы к ванне для сбора конденсата дополнительно установить дроссельную заслонку. При переоснащении котла со сжиженного газа на природный необходимо из дымовой трубы удалить дроссельную заслонку. **Данный шаг выполняется перед монтажом смесительной камеры и окончательной сборкой.**



После снятия верхней крышки обшивки котла необходимо отвинтить самонарезающие винты фиксатора воздушной/дымовой трубы.

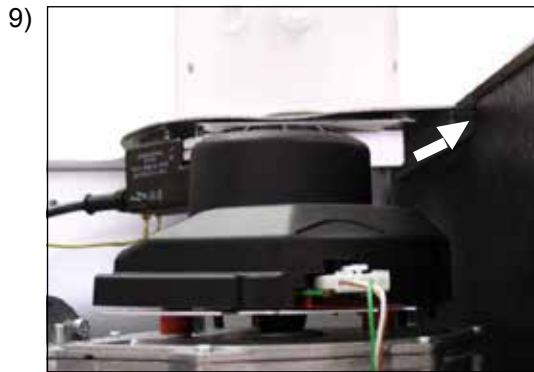

Фиксатор воздушной/дымовой трубы отвести в направлении стрелки. Дымовую трубу вытащить вверх из ванны для сбора конденсата.



Дроссельная заслонка в дымовой трубе

В ванну для сбора конденсата вложить дроссельную заслонку диаметром 53 мм и вставить дымовую трубу на штатное место.

Указание: При переоснащении котла с сжиженного газа на природный необходимо удалить дроссельную заслонку из дымовой трубы. Смонтировать смесительную камеру, как описано в п. 6).

Сборка выполняется в обратной последовательности.

11) Привести в соответствие типовую фирменную табличку. Вырезать из типовой фирменной таблички, входящей в комплект поставки, соответствующие данные и наклеить их на соответствующее место на табличке котла.

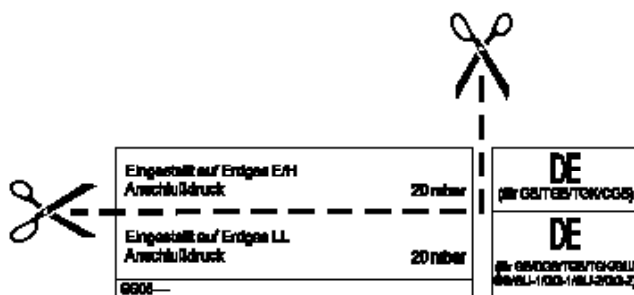

Типовая фирменная табличка переоснащения

CE 0085		DE/AT/IT/UK	
Brennwert Kombi-Wasserheizer		Typ CGB-100	
Bestimmungsländ DE		AT	
Kategorie II 2 ELL3/P		II 2H9P	
Art B33, G13x, C33x, C43x		C13x, C33x	
C83x		B33, C13x, C33x	
C43x		C43x, C83x	
Eingestellt auf B/P		Anschlußdruck 50 mbar	
Anschlußwert 1,6/2,0 kg/h			
Eingestellt auf Erdgas E/H		Anschlußdruck 20 mbar	
Anschlußdruck			
Wärmewasser		18,5-94 kW	
Heizen		18,5-94 kW	
Leistungsbereich			
Heizen 50/30°C		19 - 98 kW	
Heizen 80/60°C		18 - 91,6 kW	
Max.Vorlauftemperatur		80 °C	

Рис.: Приведение в соответствие типовой фирменной таблички

Комплекты переоснащения котлов CGB-75/100 на другие виды газа: (При заказе указывать соответствующие номера артикулов)

Комплект переоснащения на природный газ Е/Н (G20)	Артикул № 86 10 471	Маркировка 1000*
Переоснащение котла для эксплуатации со сжиженным газом Р (G31)	Артикул № 86 12 714	Маркировка 6.7*
Комплект переоснащения эксплуатации со сжиженным газом Р (G31) на природный газ Н (G20)	Артикул № 86 12 863	Маркировка 1000*

* Маркировка нанесена на дроссельной заслонке

Настройка соотношения газ-воздух

Внимание Работы по настройке должны выполняться в последовательности, приведенной ниже. Комбинированный газовый клапан предварительно отрегулирован на заводе на тип газа, указанный на типовой фирменной табличке. Регулировку комбинированного газового клапана разрешается выполнять только при переоснащении котла на другой вид газа или в случае сервисного обслуживания.

При низком потреблении тепла откройте вентили на некоторых радиаторах.

А) Установка CO₂ для природного газа при максимальной нагрузке (сервисный режим трубочиста)

- Откинуть вниз крышку устройства регулирования котла. Повернуть правый и левый ригели обшивки котла. Открыть снизу обшивку котла и снять с подвески в верхней части.
- Выкрутить винт из левого измерительного отверстия „Отходящие газы“.
- Ввести измерительный зонд газоанализатора для измерения CO₂ в измерительное отверстие „Отходящие газы“ (ок. 120 мм).
- Регулятор температуры воды в системе отопления переключить в положение сервисного режима (значок трубочиста ).
- (Светящаяся окружность индикатора состояния мигает желтым цветом).
- Убедиться, что мощность котла не ограничена с помощью электроники.
- Измерить содержание CO₂ при полной нагрузке и сопоставить с данными, приведенными в таблице.
- При необходимости в соответствии с таблицей откорректировать содержание CO₂ регулировочным винтом расхода газа на газовом комбинированном клапане.

При эксплуатации котла на сжиженном газе максимальную нагрузку не регулировать.

- вращение вправо - снижение содержания CO₂
- вращение влево - увеличение содержания CO₂

Обшивка на котле снята при максимальной нагрузке	
Природный газ Н	Сжиженный газ Р (контроль)
8,6% ± 0,2%	10,1% ± 0,2%

- Действие сервисного режима трубочиста заканчивается поворотом регулятора температуры воды в системе отопления в исходное положение.



Рис.: Открыть ригели



Рис.: Комбинированный газовый клапан



Рис.: Измерение отходящих газов на котле со снятой обшивкой

В) Установка CO₂ при минимальной нагрузке (мягкий старт)

- Выкрутить защитный колпачок из регулировочного винта с помощью звездообразной отвертки.
- Заново запустить котел в рабочий режим нажатием кнопки деблокирования.
- Через 20 с после запуска горелки измерить содержание CO₂ газоанализатором для измерения CO₂ и в случае необходимости отрегулировать в соответствии с таблицей с помощью регулировочного винта под звездообразную отвертку. Регулировку необходимо выполнить в течение 180 с момента запуска горелки. В случае необходимости повторить фазу запуска нажатием кнопки деблокирования.
- В момент настройки котла запрещено потреблять горячую воду!



Рис.: Комбинированный газовый клапан

- **вращение вправо - увеличение содержания CO₂!**
- **вращение влево - увеличение содержания CO₂**

Обшивка на котле снята при минимальной нагрузке	
Природный газ Н 8,5% ± 0,2%	Сжиженный газ Р 9,7% ± 0,2%

- Вкрутить защитный колпачок на место.

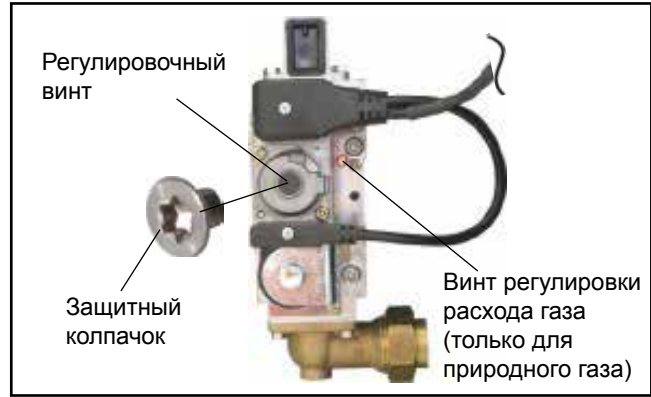
С) Контроль правильности установки содержания CO₂

- По окончании регулировочных работ надеть на котел обшивку и проверить содержание CO₂ на закрытом котле.



При установке CO₂ необходимо следить за содержанием CO. Если содержание CO при правильно установленном уровне CO₂ > 300 ppm, то комбинированный газовый клапан установлен неправильно. Необходимо выполнить следующее:

- Полностью завинтить регулировочный винт.
- Регулировочный винт открыть на 1½ оборота.
- Повторить процесс регулировки с раздела А).
- При правильной установке содержание CO₂ должно соответствовать табличным значениям.



Рис.: Измерение отходящих газов на котле с надетой обшивкой

Д) Завершение регулировочных работ

- Выключить котел из рабочего режима и закрыть измерительные отверстия и ниппель для подключения шланга. Проверить герметичность газового и гидравлического оборудования.

Обшивка на котле надета при максимальной нагрузке	
Природный газ Н 8,8% ± 0,5%	Сжиженный газ Р 10,3% ± 0,5%

Обшивка на котле надета при минимальной нагрузке	
Природный газ Н 8,7% ± 0,5%	Сжиженный газ Р 9,9% ± 0,5%

Перечень работ по вводу в эксплуатацию	Результаты измерений или подтверждение
1.) ид газа	Природный газ Н <input type="checkbox"/> Сжиженный газ <input type="checkbox"/> Индекс Wobbe _____ кВтч/м ³ Рабочая теплота сгорания _____ кВтч/м ³
2.) выполнен контроль давления подключения газа?	<input type="checkbox"/>
3.) выполнен контроль герметичности подключения газа?	<input type="checkbox"/>
4.) выполнен контроль воздушной/дымовой системы?	<input type="checkbox"/>
5.) выполнен контроль герметичности гидравлической части?	<input type="checkbox"/>
6.) ифон заполнен?	<input type="checkbox"/>
7.) дален воздух из котла и системы отопления?	<input type="checkbox"/>
8.) авление воды в системе отопления составляет 1,5 - 2,5 бар?	<input type="checkbox"/>
9.) ип газа и мощность написаны на наклейке?	<input type="checkbox"/>
10.) выполнен контроль функционирования?	<input type="checkbox"/>
11.) змерение отходящих газов: емпература отходящих газов брутто емпература всасываемого воздуха емпература отходящих газов нетто одержание диоксида углерода (CO ₂) или кислорода (O ₂) одержание монооксида углерода (CO)	_____ t _A [°C] _____ t _L [°C] _____ (t _A - t _L) [°C] _____ % _____ ppm
12.) становлена ли обшивка?	<input type="checkbox"/>
13.) ользователь проинструктирован, передана документация?	<input type="checkbox"/>
14.) одтвержден ввод в эксплуатацию?	<input type="checkbox"/>



Instructions for conversion to other gas types

Gas condensing boiler

CGB-75 Wall mounted boiler
CGB-100 Wall mounted boiler



The following symbols are used in conjunction with these important instructions concerning personal safety, as well as operational reliability.



"Safety instructions" are instructions with which you must comply exactly, to prevent risks and injuries to individuals and material losses.



Danger through 'live' electrical components!
NB: Switch OFF the ON/OFF switch before removing the casing.

Never touch electrical components or contacts when the ON/OFF switch is in the ON position!
This would result in a risk of electrocution that may lead to injury or death.

The main supply terminals are 'live' even when the ON/OFF switch is in the OFF position.

NB

"Note" indicates technical instructions that you must observe to prevent material losses and boiler malfunctions.

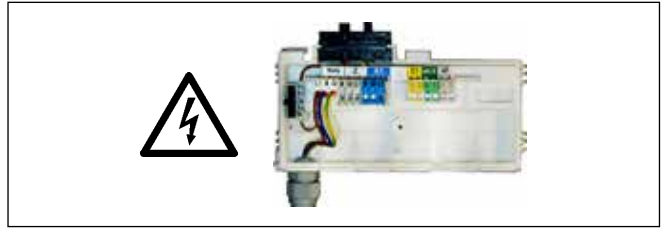

Figure: Terminal box - danger from electrical voltage



Figure: Ignition transformer, ignition electrode, heat exchanger

Danger from electrical voltage

Risk of burning from hot components

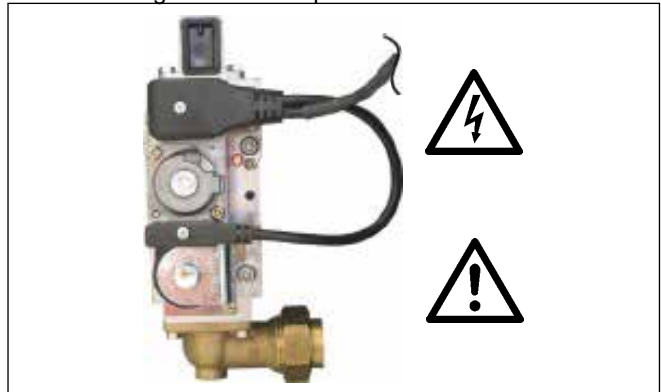

Figure: Gas combination valve

Danger from electrical voltage

Escaping gas may cause poisoning or an explosion

General notes



Maintenance work must only be carried out by a qualified heating contractor.
 Regular maintenance and the exclusive use of original Wolf spare parts are necessary preconditions for trouble-free operation and a long service life.
 We therefore recommend you arrange a maintenance contract with a local heating contractor.



Figure: Gas connection

Escaping gas may cause poisoning or an explosion

Pivot the control unit flap down.
Switch OFF the condensing boiler at the ON/OFF switch.



The mains terminals are 'live' even when the ON/OFF switch has been switched OFF.

Disconnect the system from the power supply.



Close the gas tap.



Risk of burning

Leave to cool down for half an hour before beginning maintenance work on the appliance

Unlock the front casing cover with the l.h. and r.h. turnbuckles.
Release the bottom of the front casing cover and unhook at the top.

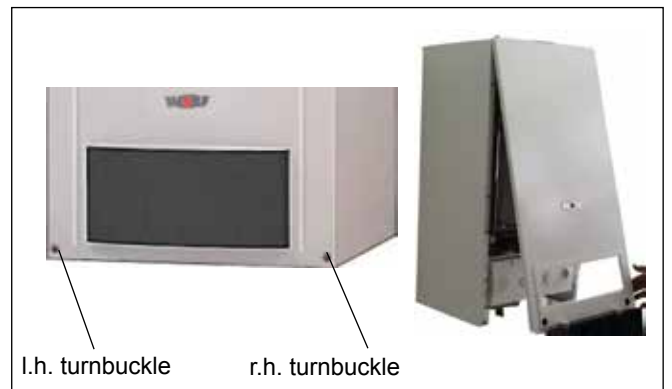



Unplug the connector ① ② (first undo Phillips head screws)

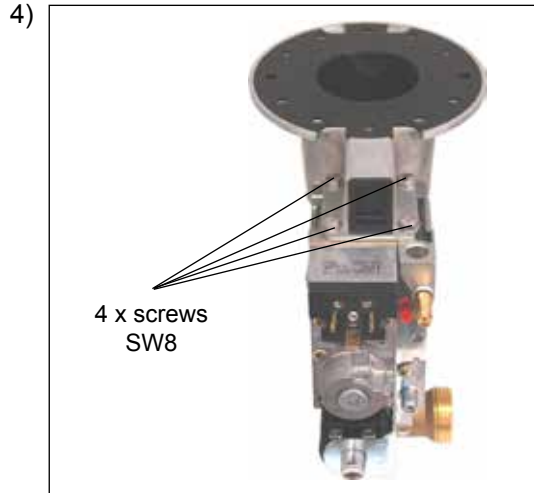

Undo the gas combination valve from the mixing chamber for gas/air (four SW8 screws).



Undo gas connection at the gas combination valve

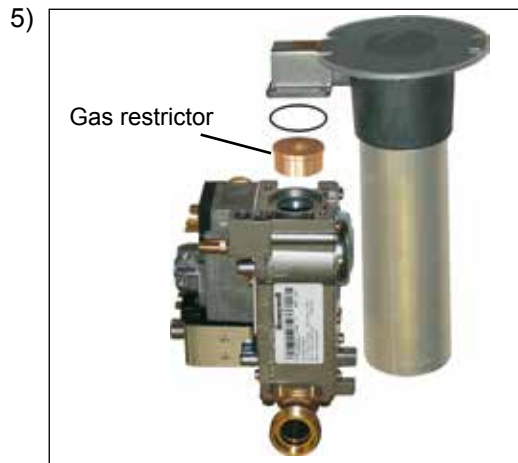

Remove integral gas restrictor and replace with the gas restrictor designed for the new gas type (in accordance with the table on page 66).



Undo the mixing chamber from the fan (three Allen screws 5 mm), and remove air inlet pipe where necessary.

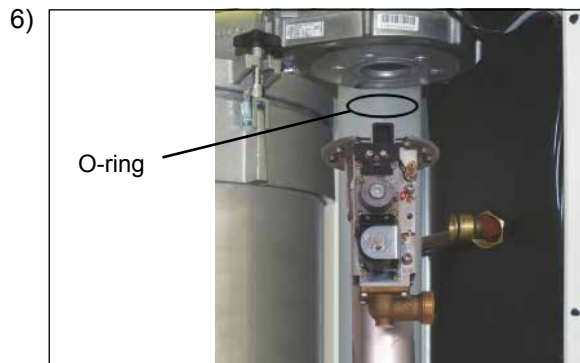

After assembly of the gas restrictor, gas combination valve and air inlet pipe, push the O-ring lubricated with silicone grease into the packing groove of the fan and refit the mixing chamber.

Re-assemble in reverse order.

Note: During the conversion from LPG to natural gas, the gas combination valve must be replaced and the flue gas orifice plate (see page 5/6) must be removed prior to assembly.

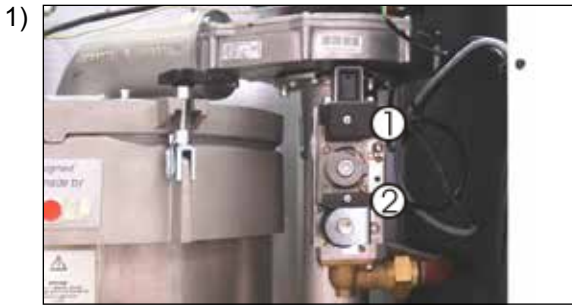

1) Unplug the connector ① ② (first undo Phillips head screws)



2) Undo gas connection at the gas combination valve



3) Undo the mixing chamber from the fan (three Allen screws 5 mm), and remove air inlet pipe where necessary

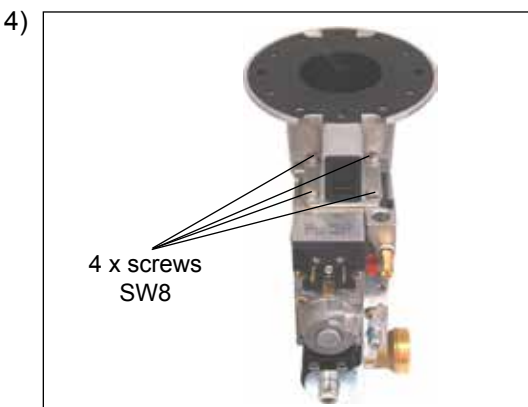

4) Undo the gas combination valve from the mixing chamber for gas/air (four SW8 screws).

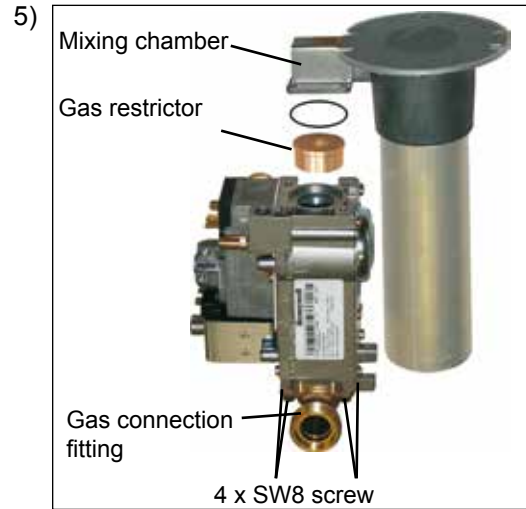

5) Remove the four SW8 screws at the gas connection fitting and remove the fitting from the gas combination valve. Remove the gas combination valve and gas restrictor. Place the protective labels at the valve inlet and valve outlet of the new gas combination valve at the apertures of the removed valve. Return the removed gas combination valve to Wolf.

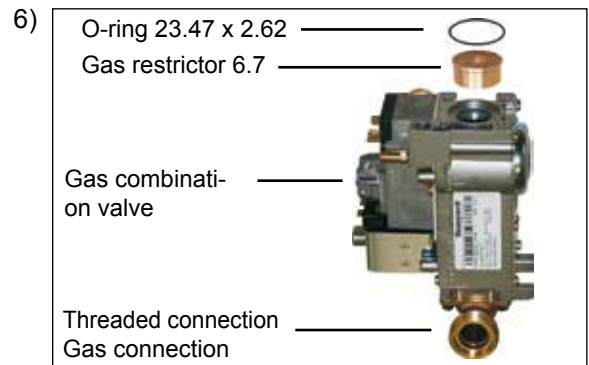

6) Use screws to secure the gas connection fitting with O-ring 26 x 4 to the new LPG gas combination valve (part no. 2744621). Insert new 6.7 gas restrictor (part no. 1730640) into the gas combination valve. Use screws to secure the gas combination valve with O-ring 23.4 x 2.6 to the mixing chamber.

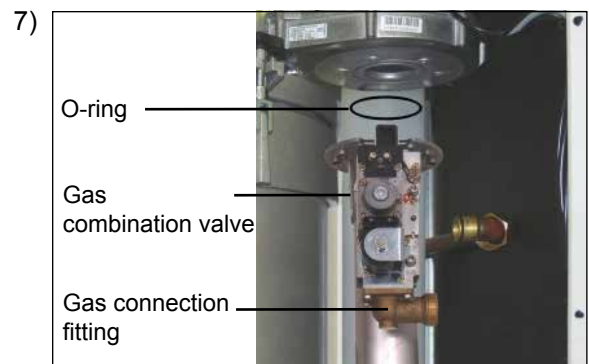

7) Push the O-ring, lubricated with silicone grease, into the packing groove of the fan and fit the mixing chamber with the gas combination valve to the burner fan. Tighten gas connection fitting to gas supply line.

Note: During the conversion from natural gas to LPG, a flue gas orifice plate must also be installed in the condensate pan as follows. During conversion from LPG to natural gas, the flue gas orifice plate must be removed. **This installation step is carried out prior to the installation of the mixing chamber and full assembly.**



8) After removing the upper casing cover, undo the self-tapping screw at the balanced flue locking mechanism.

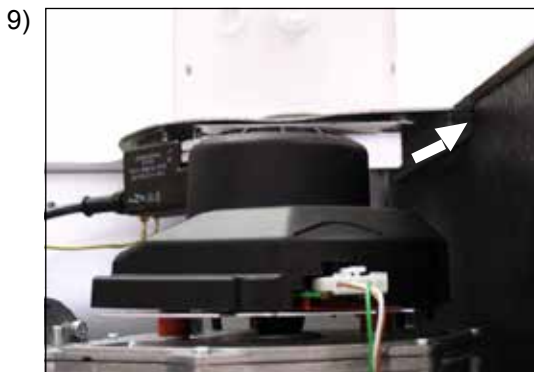

9) Slide the balanced flue locking mechanism in the direction of the arrow. Pull the flue pipe up out of the condensate pan.



10) Place the Ø 53 mm flue gas orifice plate into the condensate pan and reinsert the flue pipe.

Note: During conversion from LPG to natural gas, the flue gas orifice plate must be removed. Fit the mixing chamber as described under point 6). Re-assemble in reverse order.

11) Updating the type plate
Cut out the relevant lines from the type plate supplied and affix them over the relevant lines on the appliance type plate.

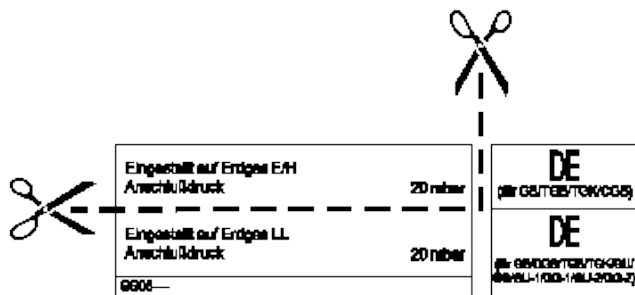

Conversion type plate

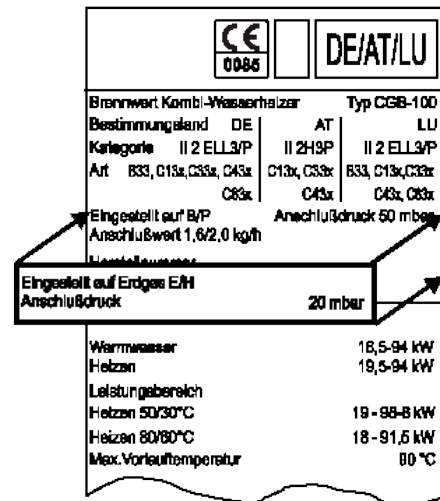

Figure: Updating the type plate

Conversion sets for CGB-75/100 for conversion to other gas types: (Please state the corresponding part number when ordering)

Conversion to natural gas H (G20)	Part no. 86 10 471	ID 1000*
Conversion to LPG P (G31)	Part no. 86 12 714	ID 6.7*
Conversion from LPG P (G31) to natural gas E/H (G20)	Part no. 86 12 863	ID 1000*
Conversion from LPG P (G31) to natural gas LL** (G25)	Part no. 86 12 863	ID 1260*

* ID imprinted on gas restrictor

Adjusting the gas:air connection

NB Carry out the adjustments in the following order: At the factory, the gas combination valve has been adjusted for the gas type stated on the type plate. Only adjust the gas combination valve after the system has been changed to a different gas type or when servicing.

If too little heat is drawn off, open some radiator valves.

A) CO₂ adjustment at the upper load (emissions test mode) for natural gas

- Pivot the control unit flap down.
Unlock the casing cover with the l.h. and r.h. turnbuckles. Release the bottom of the casing cover and unhook at the top.
- Remove the screw from the l.h. "Flue gas" test port.
- Insert the test probe of the CO₂ tester into the "Flue gas" test port (approx. 120 mm).
- Turn the temperature selector to "Emissions test" .
(Illuminated signal ring as status indicator flashes yellow.)
- Ensure that the boiler is not limited electronically.
- Check the CO₂ content at full load, and compare the actual values with those in the table below.
- Correct the CO₂ adjustment (if required) using the gas flow adjusting screw on the gas combination valve in accordance with the table.

The upper load cannot be adjusted for LPG.

- turn clockwise - lowers CO₂ content
- turn anti-clockwise - raises CO₂ content

Appliance open at upper load	
Natural gas H 8.6% ± 0.2%	LPG P (check) 10.1% ± 0.2%

- Terminate the emissions test mode by turning the temperature selector back into its original position.



Figure: Opening the turnbuckle

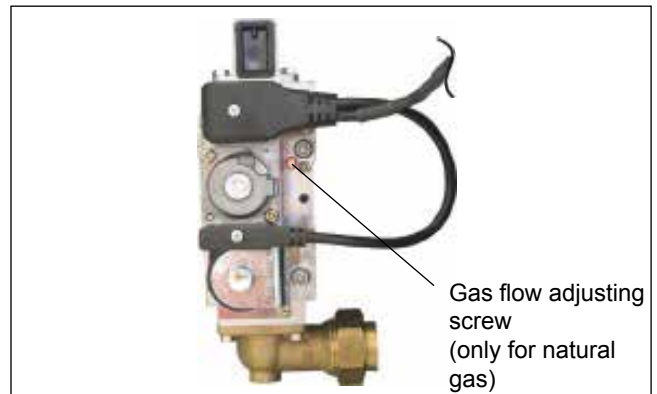

Figure: Gas combination valve

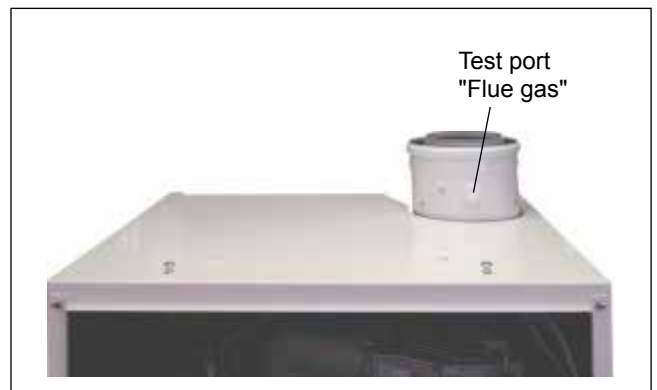

Figure: Flue gas test with an open boiler

B) CO₂ adjustment at the lower load - soft start

- Remove the protective screw from the zero point adjusting screw with a Torx screwdriver.
- Restart the condensing boiler by pressing the "Reset button".
- Check and correct (if required) the CO₂ content approx. 20 s after the burner start with the CO₂ tester, by fine adjusting the zero point adjusting screw with Torx in accordance with the table. This adjustment must be made within 180 s after the burner start. If necessary, press "Reset" to repeat the start phase for the adjustment.
- During this adjustment, there must be no DHW operation!

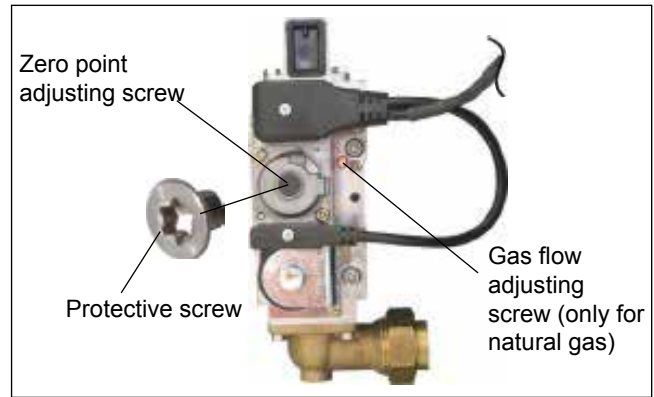

Figure: Gas combination valve

- turn clockwise - higher CO₂ content
- turn anti-clockwise - lower CO₂ content

Appliance open at lower load	
Natural gas H 8.5% ± 0.2%	LPG P 9.7% ± 0.2%

- Tighten the protective screw again

C) Checking the CO₂ adjustment

- After completing the work, refit the casing cover and check the CO₂ value with the boiler closed



Observe the CO emissions whilst making CO₂ adjustments. The gas combination valve is incorrectly adjusted if the CO value is > 300 ppm when the CO₂ value is correct. Take the following steps:

- Fully insert the zero point adjusting screw
- Open the zero point adjusting screw 1½ revolutions
- Repeat the adjusting process from section A)
- The condensing boiler is correctly adjusted when the CO₂ values correspond to those in the adjacent table

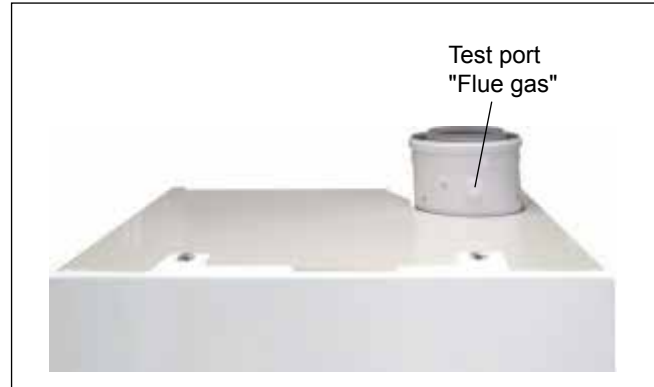

Figure: Flue gas test with a closed boiler

D) Completing the adjustments

- Shut down the boiler and close the test ports and hose connection nipples again. Check the gas supply line and hydraulics for leaks.

Appliance closed at upper load	
Natural gas H 8.8% ± 0.5%	LPG P 10.3% ± 0.5%

Appliance closed at lower load	
Natural gas H 8.7% ± 0.5%	LPG P 9.9% ± 0.5%

Commissioning steps		Test value or confirmation	
1.)	Gas type	Natural gas E/H	<input type="checkbox"/>
		LPG	<input type="checkbox"/>
		Wobbe index _____	kWh/m ³
		Net calorific value _____	kWh/m ³
2.)	Gas supply pressure checked?		<input type="checkbox"/>
3.)	Gas leak test carried out?		<input type="checkbox"/>
4.)	Balanced flue system checked?		<input type="checkbox"/>
5.)	Water connections checked for leaks?		<input type="checkbox"/>
6.)	Fill the siphon		<input type="checkbox"/>
7.)	Boiler and system vented?		<input type="checkbox"/>
8.)	System pressure 1.5 - 2.5 bar?		<input type="checkbox"/>
9.)	Entered gas type and output onto label?		<input type="checkbox"/>
10.)	Function test carried out?		<input type="checkbox"/>
11.)	Flue gas test:		
	Flue gas temperature gross	_____	t _A [°C]
	Intake air temperature	_____	t _L [°C]
	Flue gas temperature net	_____	(t _A - t _L) [°C]
	Carbon dioxide content (CO ₂) or oxygen content (O ₂)	_____	%
	Carbon monoxide content (CO)	_____	ppm
12.)	Casing fitted?		<input type="checkbox"/>
13.)	System user trained, documentation handed over?		<input type="checkbox"/>
14.)	Confirm commissioning?		<input type="checkbox"/>

Οδηγίες μετατροπής σε άλλους τύπους αερίων

Επίτοιχος λέβητας συμπύκνωσης αερίου

- CGB-75 Επίτοιχος λέβητας
 συμπύκνωσης αερίου για θέρμανση
- CGB-100 Επίτοιχος λέβητας
 συμπύκνωσης αερίου για θέρμανση



Σε αυτή την περιγραφή χρησιμοποιούνται τα ακόλουθα σύμβολα. Αυτές οι σημαντικές οδηγίες αφορούν στην ατομική προστασία και στην ασφαλή λειτουργία από τεχνικής πλευράς.



Η ένδειξη „Υπόδειξη ασφαλείας“ σημαίνει οδηγία που πρέπει να τηρηθεί επακριβώς, προκειμένου να αποφευχθεί ο κίνδυνος τραυματισμών ή ζημιών της συσκευής.



Κίνδυνος λόγω ηλεκτρικής τάσης σε τμήματα που λειτουργούν με ηλεκτρικό ρεύμα!

Προσοχή: προτού αφαιρέσετε το κάλυμμα, απενεργοποιήστε το διακόπτη λειτουργίας.

Μην αγγίζετε σε καμία περίπτωση ηλεκτρικά εξαρτήματα και ηλεκτρικές επαφές, όταν ο διακόπτης λειτουργίας είναι ενεργοποιημένος! Υπάρχει κίνδυνος ηλεκτροπληξίας με επακόλουθη βλάβη της υγείας ή και θάνατο.

Στις επαφές σύνδεσης υπάρχει ηλεκτρική τάση, ακόμα και όταν ο διακόπτης λειτουργίας είναι απενεργοποιημένος.

Προσοχή

„Υπόδειξη“ σημαίνει τεχνική οδηγία που πρέπει να τηρήσετε προκειμένου να αποφευχθούν ζημιές και δυσλειτουργίες στη συσκευή.

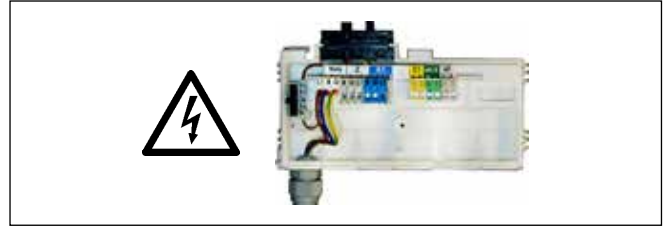

Εικόνα: Κιβώτιο ακροδεκτών: Κίνδυνος λόγω ηλεκτρικής τάσης



Εικόνα: Μετασχηματιστής ανάφλεξης, ηλεκτρόδιο ανάφλεξης υψηλής τάσης, εναλλάκτες θερμότητας
Κίνδυνος από ηλεκτρική τάση, κίνδυνος λόγω ζεστών εξαρτημάτων

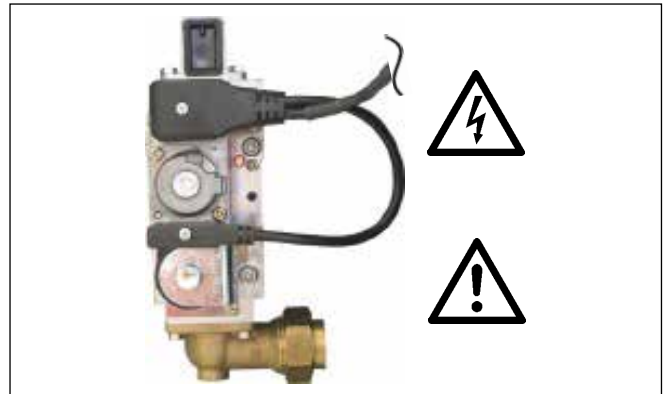

Εικόνα: Διαφορική βαλβίδα αερίου
Κίνδυνος από ηλεκτρική τάση, κίνδυνος δηλητηρίασης και έκρηξης λόγω διαρροής αερίου

Γενικές υποδείξεις



Όλες οι εργασίες συντήρησης επιτρέπεται να πραγματοποιηθούν μόνο από ειδικευμένο τεχνικό. Η περιοδική συντήρηση καθώς και η αποκλειστική χρήση γνήσιων ανταλλακτικών Wolf παίζουν καθοριστικό ρόλο για την ομαλή λειτουργία και τη μεγάλη διάρκεια ζωής της συσκευής. Συνιστάται συνεπώς η σύναψη σύμβασης συντήρησης με ειδικευμένη εταιρεία.



Εικόνα: Σύνδεση αερίου
Κίνδυνος δηλητηρίασης και έκρηξης λόγω διαρροής αερίου

Ανοίξτε προς τα κάτω το καπάκι του πίνακα ρυθμίσεων.
Κλείστε από τον διακόπτη λειτουργίας τον επίτοιχο λέβητα συμπύκνωσης αερίου



Στις επαφές σύνδεσης υπάρχει ηλεκτρική τάση, ακόμα και όταν ο διακόπτης λειτουργίας είναι απενεργοποιημένος.

Κάντε την εγκατάσταση να είναι χωρίς ηλεκτρική τάση.



Κλείστε την βάνα αερίου



Κίνδυνος εγκαυμάτων

Πριν την έναρξη των εργασιών συντήρησης αφήστε τον λέβητα περίπου μισή ώρα ώστε να κρυώσει.

Ανοίξτε το εμπρόσθιο καπάκι του καλύμματος με την αριστερή και δεξιά μανδάλωση. Ξεκουμπώστε το εμπρόσθιο καπάκι του καλύμματος από κάτω και ξεκρεμάστε το από επάνω.





Τραβήξτε τα φιδι ①② (αφού ξεβιδώστε τις σταυρωτές βίδες)



Ξεβιδώστε την σύνδεση αερίου από την διαφορική βαλβίδα αερίου



Λύστε τον θάλαμο ανάμιξης από τον ανεμιστήρα (3 τεμ. βίδες άλλην 5mm) και ίσως να τραβήξετε και τον αγωγό αναρρόφησης αέρα.

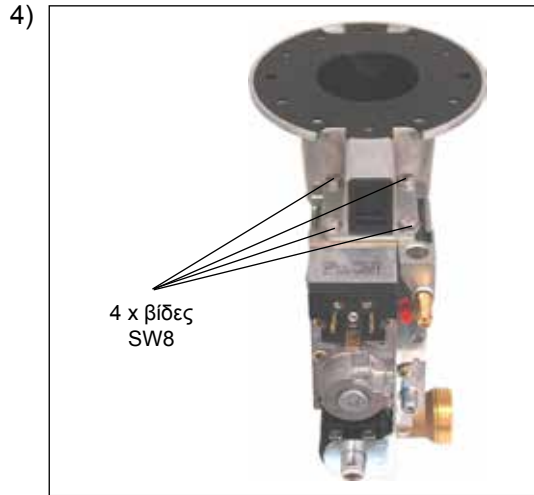

Ξεβιδώστε την διαφορική βαλβίδα αερίου από τον θάλαμο ανάμιξης αερίου/αέρα (4 βίδες SW8).

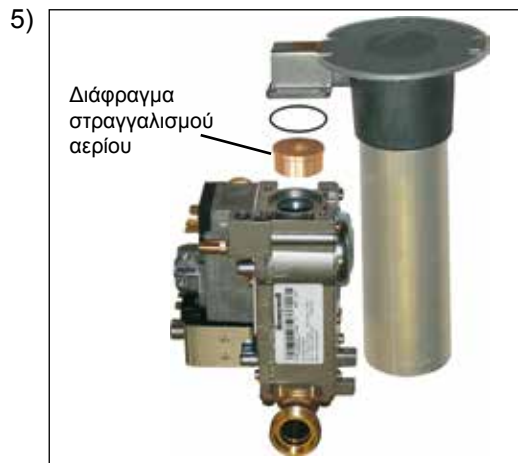

Αφαιρέστε το υπάρχον διάφραγμα στραγγαλισμού αερίου και τοποθετήστε το καθορισμένο για το νέο τύπο αερίου διάφραγμα στραγγαλισμού αερίου (σύμφωνα με τον πίνακα στη σελίδα 6) .

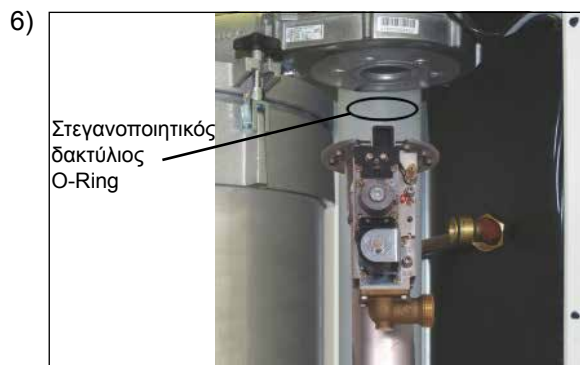

Μετά την συναρμολόγηση του διαφράγματος στραγγαλισμού αερίου, της διαφορικής βαλβίδας αερίου και του αγωγού αναρρόφησης αέρα, αλείψτε το O-Ring με γράσο σιλικόνης και βάλτε το στο αυλάκι στεγανοποίησης του ανεμιστήρα, συναρμολογήστε ξανά τον θάλαμο ανάμιξης.

Επανασυναρμολόγηση με την αντίθετη σειρά.

Υπόδειξη: Σε περίπτωση μετατροπής από υγραέριο σε φυσικό αέριο πρέπει πριν την συναρμολόγηση να αντικατασταθεί η διαφορική βαλβίδα αερίου και να αφαιρεθεί το διάφραγμα στραγγαλισμού αερίου (βλέπε σελίδα 5/6).

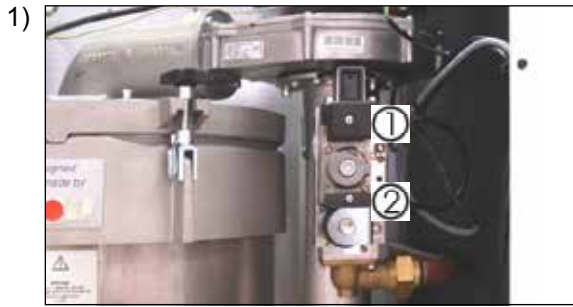

Τραβήξτε τα φιδ ①② (αφού ξεβιδώστε τις σταυρωτές βίδες)



Ξεβιδώστε την σύνδεση αερίου από την διαφορική βαλβίδα αερίου



Λύστε τον θάλαμο ανάμιξης από τον ανεμιστήρα (3 τεμ. βίδες άλλην 5mm) και ίσως να τραβήξετε και τον αγωγό αναρρόφησης αέρα.

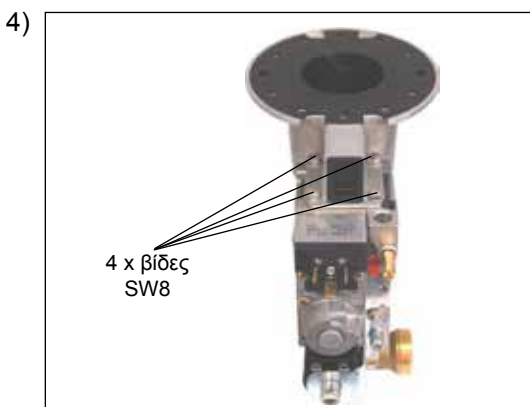

Ξεβιδώστε την διαφορική βαλβίδα αερίου από τον θάλαμο ανάμιξης αερίου/αέρα (4 βίδες SW8).

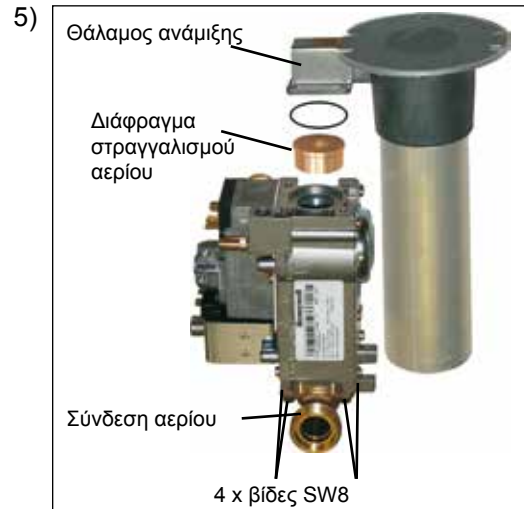

Ξεβιδώστε τις 4 βίδες SW8 στο εξάρτημα σύνδεσης αερίου και απομακρύντε το από την διαφορική βαλβίδα αερίου. Απομακρύντε την διαφορική βαλβίδα αερίου και το διάφραγμα στραγγαλισμού αερίου.

Αφαιρέστε τα προστατευτικά αυτοκόλλητα στα στόμια εισόδου και εξόδου της νέας διαφορικής βαλβίδας αερίου και βάλτε τα στα ανοίγματα την βαλβίδας που αντικαταστάθηκε. Στείλτε την παλιά διαφορική βαλβίδα αερίου πίσω στην Wolf.

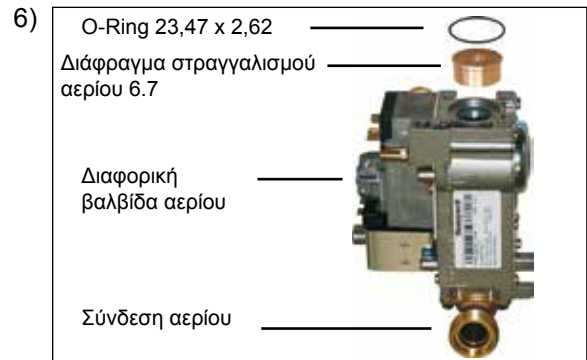

Βιδώστε με το O-Ring 26 x 4 την σύνδεση αερίου με τη νέα διαφορική βαλβίδα αερίου για υγραέριο (κωδικός 2744621). Τοποθετήστε το νέο διάφραγμα στραγγαλισμού αερίου με τον χαρακτηρισμό 6.7 (κωδικός 1730640) στη διαφορική βαλβίδα αερίου.

Βιδώστε την διαφορική βαλβίδα αερίου με το O-Ring 23,4 x 2,6 στο θάλαμο ανάμιξης.

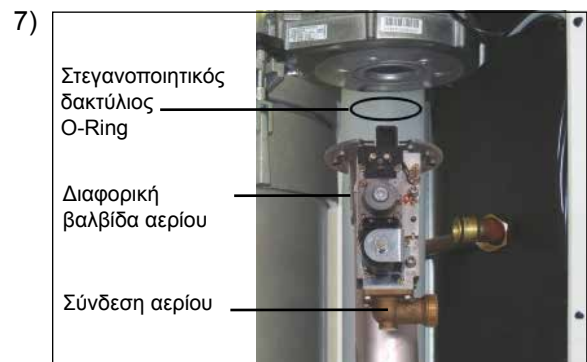

Αλείψτε το O-Ring με γράσο σιλικόνης και βάλτε το στο αυλάκι στεγανοποίησης του ανεμιστήρα και συναρμολογήστε τον θάλαμο ανάμιξης με την διαφορική βαλβίδα αερίου στον ανεμιστήρα του καυστήρα. Βιδώστε στεγανά την σύνδεση αερίου με τον αγωγό παροχής αερίου.

Υπόδειξη: Στην μετατροπή από φυσικό αέριο σε υγραέριο πρέπει να τοποθετηθεί στη λεκάνη συμπυκνωμάτων ένα διάφραγμα στραγγαλισμού καυσαερίων. Στην μετατροπή από υγραέριο σε φυσικό αέριο πρέπει το διάφραγμα στραγγαλισμού καυσαερίων να αφαιρεθεί. Αυτή το βήμα συναρμολόγησης γίνεται πριν την τοποθέτηση του θαλάμου ανάμιξης και την πλήρη συναρμολόγηση.



8) Μετά το βγάλσιμο του πάνω καπακιού του καλύμματος, ξεβιδώστε την βίδα κλειδώματος του αεραγωγού/καπναγωγού.

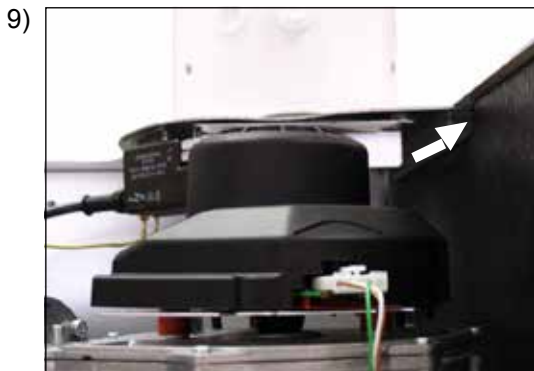

9) Σπρώξτε το κλειδί του αεραγωγού/καπναγωγού στην φορά του βέλους. Τραβήξτε έξω και προς τα πάνω τον αγωγό καυσαερίων από την λεκάνη συμπυκνωμάτων.



Διάφραγμα στραγγαλισμού καυσαερίων

10) Τοποθετήστε το διάφραγμα στραγγαλισμού καυσαερίων Ø 53 mm στην λεκάνη συμπυκνωμάτων και σπρώξτε ξανά μέσα τον αγωγό καυσαερίων.

Υπόδειξη: Σε περίπτωση μετατροπής από υγραέριο σε φυσικό αέριο πρέπει να αφαιρέσετε το διάφραγμα στραγγαλισμού καυσαερίων. Συναρμολογήστε ξανά τον θάλαμο ανάμιξης όπως περιγράφεται στο σημείο 6). Η επανασυναρμολόγηση γίνεται με την αντίθετη σειρά.

11) Επικαιροποίηση της πινακίδας τύπου
Κόψτε από την παρακείμενη πινακίδα τύπου του σετ μετατροπής τις αντίστοιχες γραμμές και κολλήστε το πάνω από τις αντίστοιχες γραμμές στην πινακίδα τύπου του λέβητα.

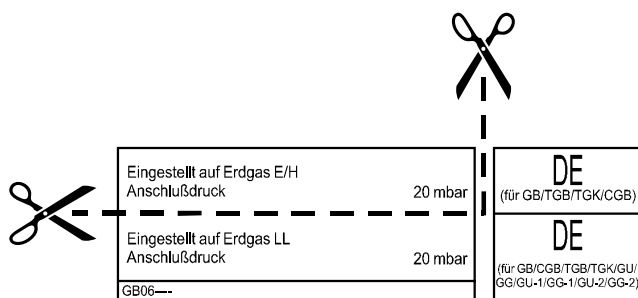

Πινακίδα τύπου του σετ μετατροπής

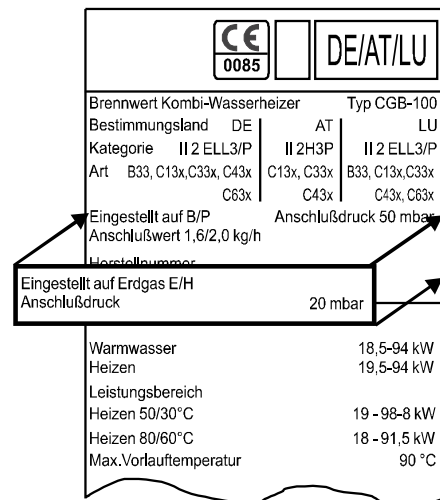

Εικόνα: Επικαιροποίηση της πινακίδας τύπου

Σετ μετατροπής για CGB-75/100 για την μετατροπή σε άλλους τύπους αερίων: (Παρακαλούμε να δώσετε τον αντίστοιχο κωδικό κατά την παραγγελία)

Μετατροπή σε φυσικό αέριο E/H (G20)	Κωδικός 86 10 471	Χαρακτηριστικός αριθμός 1000*
Μετατροπή σε φυσικό αέριο LL** (G25)	Κωδικός 86 10 471	Χαρακτηριστικός αριθμός 1260*
Μετατροπή σε υγραέριο P (G31)	Κωδικός 86 12 714	Χαρακτηριστικός αριθμός 6.7 *
Μετατροπή από υγραέριο P (G31) σε φυσικό αέριο E/H (G20)	Κωδικός 86 12 863	Χαρακτηριστικός αριθμός 1000*
Μετατροπή από υγραέριο P (G31) σε φυσικό αέριο LL** (G25)	Κωδικός 86 12 863	Χαρακτηριστικός αριθμός 1260*

* Ο χαρακτηριστικός αριθμός είναι τυπωμένος στο διάφραγμα στραγγαλισμού αερίου

** Φυσικό αέριο LL και E όχι για την Αυστρία

Ρύθμιση μίγματος αερίου-αέρα

Προσοχή Οι εργασίες ρυθμίσεων πρέπει να γίνουν με την ακόλουθη περιγραφόμενη σειρά. Η διαφορική βαλβίδα αερίου είναι ήδη εργοστασιακά ρυθμισμένη στον τύπο του αερίου που αναφέρεται στην πινακίδα τύπου. Ρύθμιση στην διαφορική βαλβίδα αερίου επιτρέπεται να γίνεται μόνο μετά από μετατροπή σε άλλο τύπο αερίου ή στην περίπτωση της συντήρησης. Σε περίπτωση μικρής απαγωγής θερμότητας ανοίξτε μερικά θερμαντικά σώματα.

A) Ρύθμιση CO₂ στην ανώτερη φόρτιση (Λειτουργία καπνοδοχοκαθαριστή) για φυσικό αέριο

- Βγάλτε προς τα έξω το κουτί του πίνακα ρυθμίσεων.
- Ανοίξτε το καπάκι του καλύμματος με την αριστερή και δεξιά μανδάλωση. Ξεκουμπώστε το καπάκι από κάτω και ξεκρεμάστε το από επάνω.
- Βγάλτε την βίδα από την αριστερή οπή μετρήσεων καυσαερίων.
- Σπρώξτε το αισθητήριο μέτρησης του CO₂ της συσκευής μέτρησης καυσαερίων στην οπή μετρήσεων (περίπου 120mm).
- Γυρίστε τον διακόπτη επιλογής θερμοκρασίας στη θέση λειτουργίας καπνοδοχοκαθαριστή  (ο φωτεινός δακτύλιος της ένδειξης κατάστασης αναβοσβήνει κίτρινο).
- Σιγουρευτείτε ότι ο λέβητας δεν έχει περιοριστεί ηλεκτρονικά.
- Μετρήστε σε μέγιστη φόρτιση την περιεκτικότητα σε CO₂ και συγκρίνετε τις τιμές με αυτές στον παρακάτω πίνακα.
- Σε περίπτωση που χρειαστεί διορθώστε την περιεκτικότητα του CO₂ με την περιστροφή της βίδας παροχής αερίου στη διαφορική βαλβίδα αερίου σύμφωνα με τον πίνακα.

Σε περίπτωση υγραερίου δεν μπορεί να ρυθμιστεί η ανώτερη φόρτιση.

- στροφή δεξιά - περιεκτικότητα CO₂ γίνεται μικρότερη
- στροφή αριστερά - περιεκτικότητα CO₂ γίνεται μεγαλύτερη

Ανοιχτή συσκευή σε ανώτερη φόρτιση	
Φυσικό αέριο E/H/LL 8,6% ± 0,2%	Υγραέριο P (έλεγχος) 10,1% ± 0,2%

- Τερματίστε την λειτουργία καπνοδοχοκαθαριστή περιστρέφοντας τον διακόπτη επιλογής θερμοκρασίας πίσω στην αρχική επιλογή.



Εικόνα: Γυρίστε την βίδα μανδάλωσης



Εικόνα: Διαφορική βαλβίδα αερίου

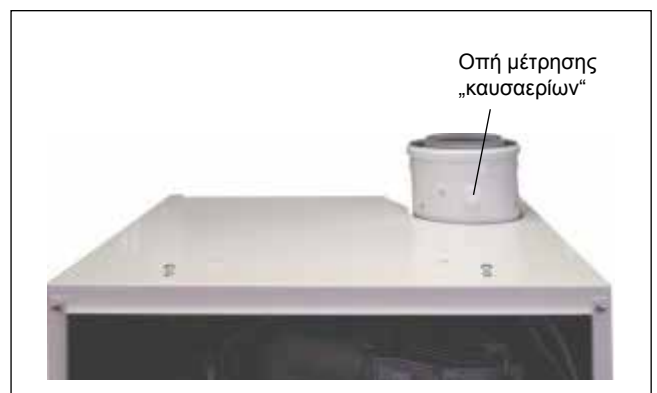

Εικόνα: Μέτρηση καυσαερίων με ανοιχτή συσκευή

B) Ρύθμιση CO₂ στην κατώτερη φόρτιση (Softstart)

- Ξεβιδώστε την βίδα προστασίας από την βίδα θέσης μηδέν με ένα κατσαβίδι τύπου torx.
- Ξεκινήστε την λειτουργία του λέβητα ξανά πατώντας το κουμπί επανεκκίνησης (reset). Περίπου 20 δευτερόλεπτα μετά την έναυση του καυστήρα μετρήστε την περιεκτικότητα του CO₂ με την συσκευή μέτρησης καυσαερίων και ενδεχομένως ρυθμίστε την περιεκτικότητα του CO₂ με ένα κατσαβίδι τύπου torx την βίδα θέσης μηδέν σύμφωνα με τον πίνακα. Αυτές οι ρυθμίσεις πρέπει να γίνουν μέσα σε περίπου 180 δευτερόλεπτα μετά την έναυση του καυστήρα. Ενδεχομένως να χρειαστεί να επαναλάβετε την φάση έναρξης πατώντας ξανά το reset.
- Κατά την ρύθμιση αυτή δεν επιτρέπεται να ακολουθήσει λειτουργία παραγωγής ζεστού νερού χρήσης!
- **στροφή δεξιά - περιεκτικότητα CO₂ γίνεται μεγαλύτερη**
- **στροφή αριστερά - περιεκτικότητα CO₂ γίνεται μικρότερη**

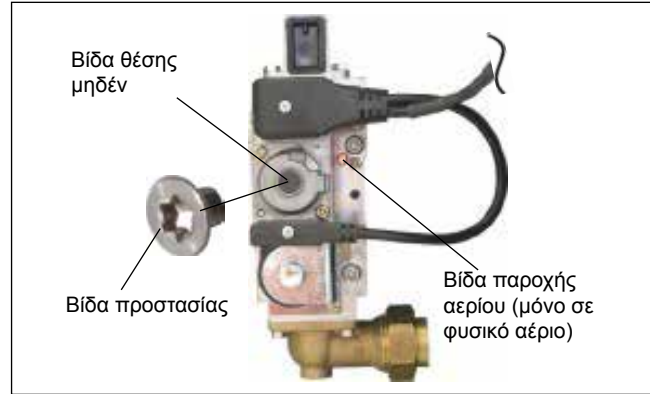

Εικόνα: Διαφορική βαλβίδα αερίου

Ανοιχτή συσκευή σε κατώτερη φόρτιση	
Φυσικό αέριο E/H/LL 8,5% ± 0,2%	Υγραέριο P 9,7% ± 0,2%

- Βιδώστε ξανά την βίδα προστασίας.

C) Έλεγχος της ρύθμισης του CO₂

- Μετά το πέρας των εργασιών βάλτε πάλι το καπάκι του καλύμματος και ελέγξτε τις τιμές του CO₂ σε κλειστή συσκευή.



Κατά την ρύθμιση του CO₂ προσέξτε τις εκπομπές του CO. Αν η τιμή του CO σε σωστή τιμή του CO₂ είναι >300ppm, τότε η διαφορική βαλβίδα αερίου δεν είναι σωστά ρυθμισμένη. Υπάρχει ο κίνδυνος δηλητηρίασης από μονοξείδιο του άνθρακα. Ακολουθείστε όπως παρακάτω:

- Βιδώστε την βίδα θέσης μηδέν μέχρι τερματισμού
- Ξεβιδώστε την βίδα θέσης μηδέν 11/2 στροφές.
- Επαναλάβετε την διαδικασία ρύθμισης από την παράγραφο Α).
- Με την σωστή ρύθμιση θα πρέπει ο λέβητας συμπύκνωσης αερίου να είναι ρυθμισμένος σύμφωνα με τις τιμές CO₂ του πίνακα.

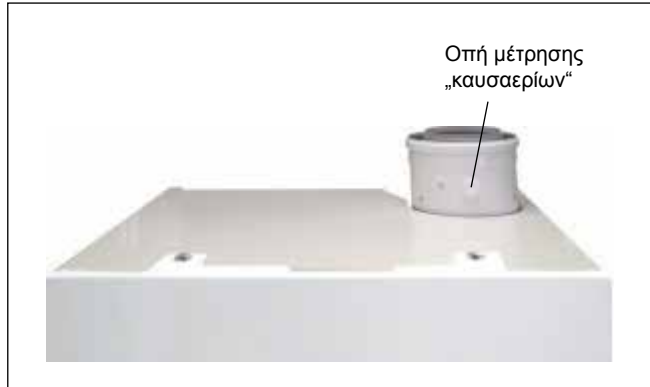

Εικόνα: Μέτρηση καυσαερίων με κλειστή συσκευή

D) Τερματισμός των εργασιών ρύθμισης

- Κλείστε τον λέβητα, τις οπές μετρήσεων και το νίτελ σύνδεσης λάστιχου. Ελέγξτε τις υδραυλικές συνδέσεις και τις συνδέσεις αερίου σε στεγανότητα.

Κλειστή συσκευή σε ανώτερη φόρτιση	
Φυσικό αέριο E/H/LL 8,8% ± 0,5%	Υγραέριο P 10,3% ± 0,5%

Κλειστή συσκευή σε κατώτερη φόρτιση	
Φυσικό αέριο E/H/LL 8,7% ± 0,5%	Υγραέριο P 9,9% ± 0,5%

Εργασίες έναρξης λειτουργίας	Τιμές μετρήσεων ή επιβεβαίωση
1.) Τύπος αερίου	Φυσικό αέριο Ε/Η <input type="checkbox"/> Φυσικό αέριο LL <input type="checkbox"/> Υγραέριο <input type="checkbox"/> Δείκτης Wobbe _____ kWh/m ³ Θερμογόνος _____ kWh/m ³ δύναμη _____
2.) Ελέγξατε την πίεση σύνδεσης αερίου;	<input type="checkbox"/>
3.) Κάνατε τον έλεγχο στεγανότητας αερίου;	<input type="checkbox"/>
4.) Ελέγξατε το σύστημα αεραγωγού/καπναγωγού;	<input type="checkbox"/>
5.) Ελέγξατε την στεγανότητα της υδραυλικής σύνδεσης;	<input type="checkbox"/>
6.) Κάνατε πλήρωση του σιφωνιού;	<input type="checkbox"/>
7.) Κάνατε εξαέρωση του λέβητα και της εγκατάστασης;	<input type="checkbox"/>
8.) Η πίεση της εγκατάστασης είναι 1,5 - 2,5 bar;	<input type="checkbox"/>
9.) Ξεπλύνετε την εγκατάσταση;	<input type="checkbox"/>
10.) Η σκληρότητα του νερού θέρμανσης είναι μεταξύ 2 και 11° dH;	<input type="checkbox"/>
11.) Δεν βάλατε πρόσθετα χημικά συστατικά (αντιψυκτικό υγρό);	<input type="checkbox"/>
12.) Συμπληρώσατε τον τύπο αερίου και την θερμική ισχύ στο αυτοκόλλητο;	<input type="checkbox"/>
13.) Κάνατε έλεγχο λειτουργίας;	<input type="checkbox"/>
14.) Μέτρηση καυσαερίων: Θερμοκρασία καυσαερίων απόλυτη Θερμοκρασία αέρα αναρρόφησης Θερμοκρασία καυσαερίων σχετική Περιεκτικότητα διοξειδίου του άνθρακα (CO ₂) ή περιεκτικότητα οξυγόνου (O ₂) Περιεκτικότητα μονοξειδίου του άνθρακα (CO)	_____ t _A (°C) _____ t _L (°C) _____ (t _A -t _L) (°C) _____ % _____ ppm
15.) Συναρμολογήσατε τα καλύμματα;	<input type="checkbox"/>
16.) Εκπαιδεύσατε τον χρήστη, δώσατε τις οδηγίες;	<input type="checkbox"/>
17.) Επιβεβαιώσατε την έναρξη λειτουργίας;	<input type="checkbox"/>

Vejledning ved ændring til andre gastyper

Gaskedel

CGB-75	Kedel
CGB-100	Kedel



Der anvendes følgende symboler og henvisningsskilte i denne beskrivelse. Disse vigtige anvisninger vedrører personbeskyttelse og teknisk driftssikkerhed.



"Sikkerhedsanvisning" angiver anvisninger, som skal følges nøje for at forhindre, at personer udsættes for fare eller kvæstelser eller at anlægget bliver beskadiget.



Fare pga. elektrisk spænding ved elektriske komponenter!

OBS: Sluk for tænd/sluk-kontakten, før du afmonterer beklædningen.

Rør aldrig ved elektriske komponenter og kontakter, når tænd/sluk-kontakten er tændt! Der er fare for elektrisk stød, der kan medføre personskade eller dødsfald.

Der er ligeledes spænding ved tilslutningsklemmerne, når tænd-/sluk-kontakten er slukket.

OBS

"Anvisning" angiver tekniske anvisninger, der skal følges, for at undgå skader og funktionsfejl i anlægget.

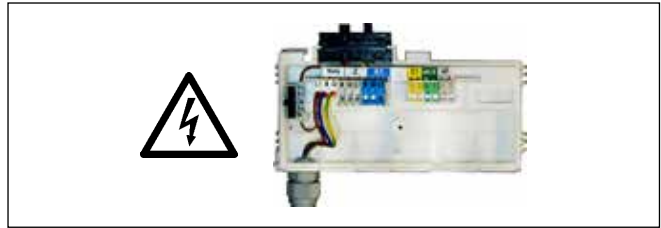

Billede: Kontaktboks: Fare pga. elektrisk spænding



Billede: Tændingstransformer, tændelegte, varmeveksler
Fare pga. elektrisk spænding,
Fare for forbrænding på grund af varme komponenter

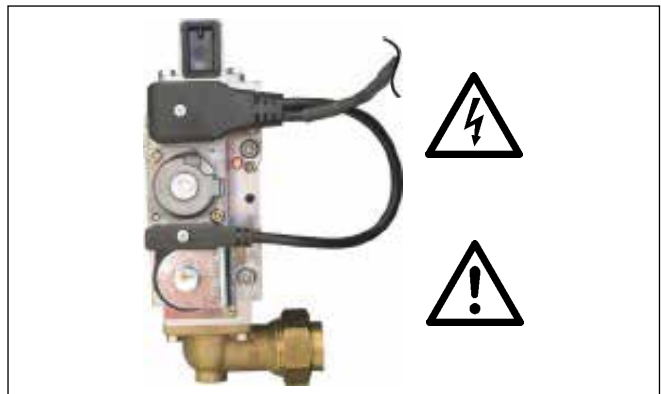

Billede: Gasarmatur
Fare pga. elektrisk spænding
Fare for forgiftning og eksplosion pga. udstrømmende gas

Generelle anvisninger



Alt vedligeholdelsesarbejde må kun gennemføres af en faguddannet håndværker.
Regelmæssig vedligeholdelse samt anvendelse af originale Wolf-reservedele har en afgørende betydning for anlæggets fejlfri drift og lange levetid.
Vi anbefaler derfor, at du indgår en serviceaftale med et autoriseret servicefirma.



Billede: Gastilslutning
Fare for forgiftning og eksplosion pga. udstrømmende gas

Klap reguleringsdækslet ned.
Sluk for kedlen på tænd/sluk-kontakten.



Der er også elektrisk spænding ved anlæggets nettilslutningsklemmer, når tænd/sluk-kontakten er slået fra.

Gør anlægget spændingsløs.



Luk gashanen.



Fare for forbrænding

Før vedligeholdelsesarbejdet påbegyndes, skal anlægget afkøle ca. en halv time

Lås frontbeklædningen op med venstre og højre drejelås. Løsn frontbeklædningen foruden og hægt den af foroven.





Træk stikket ① ud ② (løsn først krydskærvskrue)



Løsn gastilslutning ved gasarmaturet



Skrue blandekammeret af ventilatoren (3 stk. unbracoskruer 5 mm) og træk evt. luftindtagsrøret af

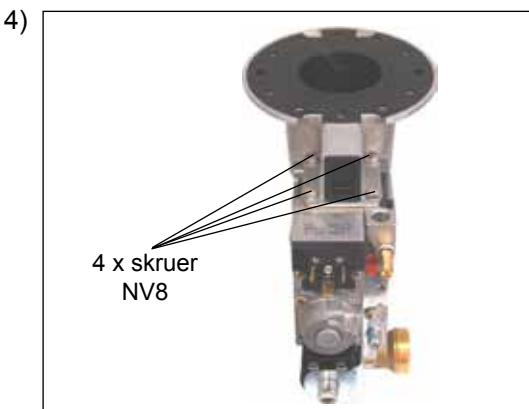

Skrue gasarmaturet af blandekammeret for gas/luft (4 skruer NV8).

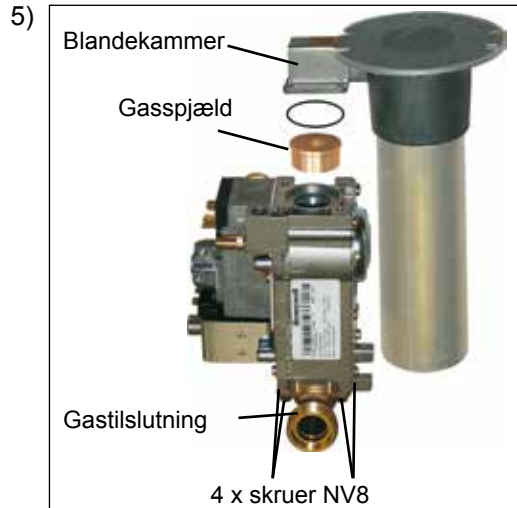

Fjern de 4 skruer NV8 ved gastilslutningen og tag forbindelsen af gasarmaturet.

Fjern gaskombiventil og gasblænde.

Det nye gasarmatur beskyttelsesmærkater ved begge tilslutninger anbringes ved åbningerne for den fjernede ventil. Send det fjernede gasarmatur tilbage til Wolf.

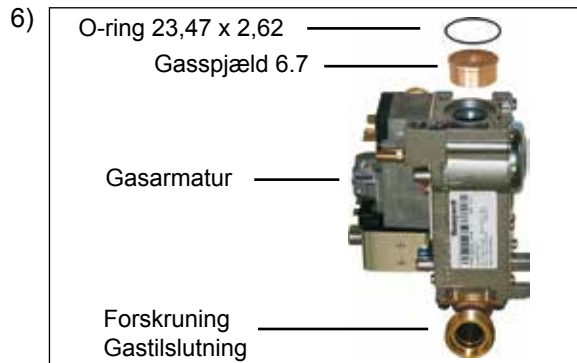

Skrue gastilslutning med O-ring 26 x 4 fast på det nye gasarmatur til flaskegas (varenr. 2744621).

Isæt ny gasblænde med identifikation 6.7 (varenr. 1730640) i gasarmaturet.

Skrue gasarmaturet med O-ring 23,4 x 2,6 fast på blandekammeret.

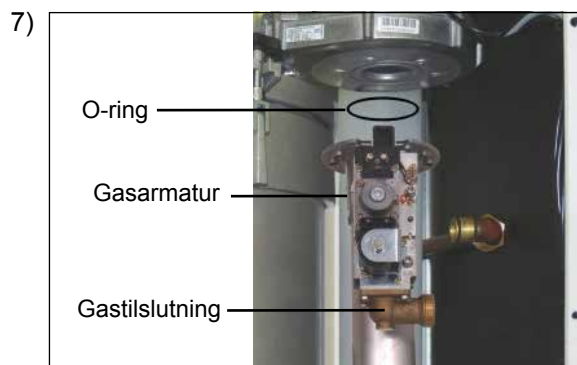

Hæft O-ringen med silikonefedt i blæserens pakningsnot og monter blandekammer med gasarmaturet ved blæseren.

Skrue gastilslutning tæt sammen med gasrøret.

Henvisning: Ved ændring fra naturgas til flaskegas skal der ligeledes monteres en røggasblænde i kondensatkarret på følgende måde. Ved ændring fra flaskegas til naturgas skal røggasspjældet fjernes. **Dette monteringsstrin sker før indbygning af blandekammeret og den komplette montering.**



Efter afmontering af den øverste beklædning, løsnes pladeskruens lås for luft-/røggasrør.

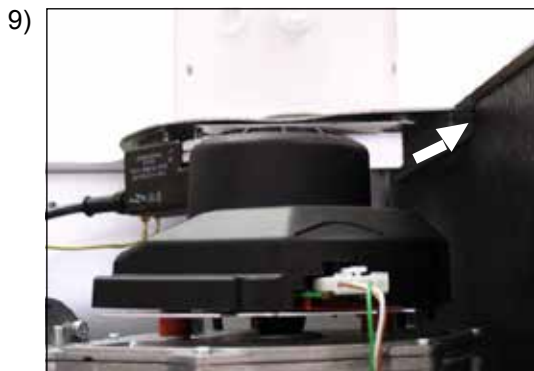

Skub låsen for luft-/røggasrør i pilens retning. Træk røggasrøret ud af kondensatkarret fra oven.



læg røggasblænden Ø 53 mm i kondensatkarret og skub røggasrøret ind igen.

Bemærk: Ved ændring fra flaskegas til naturgas skal røggasblænden fjernes. Monter blandekammeret som beskrevet under punkt 6).
Montering i omvendt rækkefølge.

11) Opdatering af typeskiltet.
De pågældende linjer på det vedlagte typeskilt klippes ud og klistres på de pågældende linjer på anlæggets typeskilt.

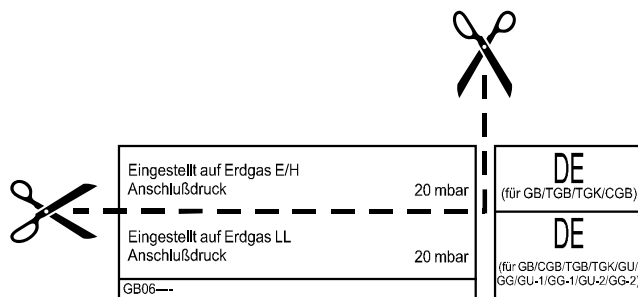

Ændringstypeskilt

CE 0085		DE/AT/LU	
Brennwert Kombi-Wasserheizer		Typ CGB-100	
Bestimmungsland DE	AT	LU	
Kategorie II 2 ELL3/P	II 2H3P	II 2 ELL3/P	
Art B33, C13x, C33x, C43x	C13x, C33x	B33, C13x, C33x	
	C63x	C43x, C63x	
Eingestellt auf B/P	Anschlußdruck 50 mbar		
Anschlußwert 1,6/2,0 kg/h			
Eingestellt auf Erdgas E/H		Anschlußdruck 20 mbar	
Anschlußdruck			
Hersteller			
Warmwasser	18,5-94 kW		
Heizen	19,5-94 kW		
Leistungsbereich			
Heizen 50/30°C	19 - 98,8 kW		
Heizen 80/60°C	18 - 91,5 kW		
Max. Vorlauftemperatur	90 °C		

Billede: Opdatering af typeskiltet

Ændringssæt for CGB-75/100 ifm. ændring til andre gastyper: (angiv det pågældende varenr. ved bestillingen)

Ændring til naturgas H (G20)	Varenr. 86 10 471	Kode 1000*
Ændring til flaskegas P (G31)	Varenr. 86 12 714	Kode 6.7*
Ændring fra flaskegas P (G31) til naturgas H (G20)	Varenr. 86 12 863	Kode 1000*

* Kode præget ind i gasspjældet

Indstilling gas-/luftforbindelse

OBS Indstillingsarbejdet skal gennemføres i nedenfor beskrevne rækkefølge. Gasarmaturet er fra fabrikken allerede indstillet til gastypen iht. typeskiltet. Der må kun foretages en indstilling ved gasarmaturet efter ændring til en anden gastype eller ved service.

Åbn nogle radiatorventiler, hvis varmen ikke aftager tilstrækkeligt.

A) CO₂-indstilling ved øverste belastning (skorstensfejerdrift) for naturgas

- Klap reguleringsdækslet ned.
Lås beklædningen op med venstre og højre drejelås. Løsn beklædningen fornedet og hægt den af foroven.
- Fjern skruen fra venstre måleåbning "Røggas".
- Før målesonden for CO₂-måleren ind i måleåbningen "Røggas" (ca. 120 mm).
- Drej temperaturvælgeren om på position skorstensfejer . (lysring til statusvisning blinker med gul farve).
- Kontrollér, at varmeanlægget ikke er elektronisk begrænset.
- Mål CO₂-indholdet ved fuld belastning og sammenlign med værdierne i nedenstående tabel.
- Ved behov korrigeres CO₂-indholdet med gasgennemstrømskruen ved gasarmaturet iht. tabellen.



Billede: Åbn drejelåsen

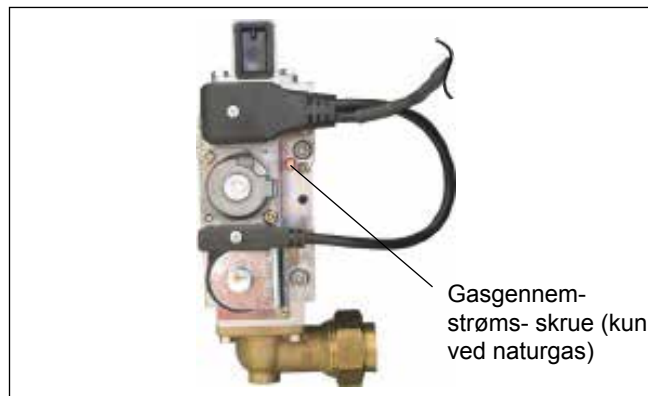

Billede: Gasarmatur

Ved flaskegas kan den øverste belastning ikke indstilles.

- drej mod højre - CO₂ indholdet bliver lavere
- drej mod venstre - CO₂ indholdet bliver højere

Åbn anlægget ved øverste belastning	
Naturgas H 8,6 % ± 0,2 %	Flaskegas P (kontrol) 10,1 % ± 0,2 %

- Skorstensfejerdrift afsluttes ved at dreje temperaturvælgeren tilbage til udgangspositionen.

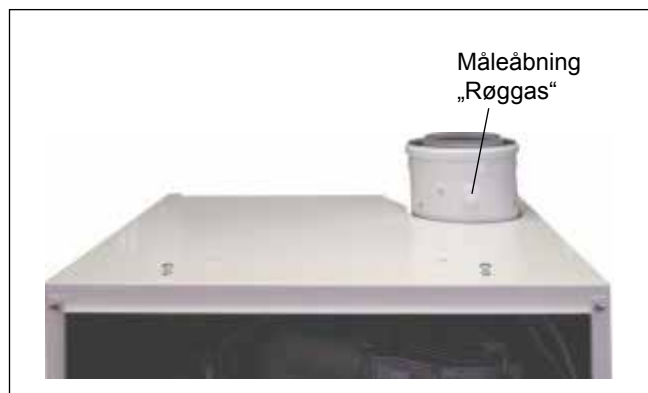

Billede: Røggasmåling ved åbent anlæg

B) CO₂-indstilling ved øverste belastning (softstart)

- Fjern sikkerhedsskrue over nulpunktsskrue med torx-skruetrækker.
- Kedlerne startes på ny ved at trykke på "Resetknappen".
- Ca. 20 sekunder efter brænderstart kontrolleres CO₂-indholdet med CO₂-måleren og der efterjusteres evt. ved nulpunktsskruen med torx iht. tabellen. Denne indstilling skal ske inden for 180 sek. efter brænderstart. Gentag evt. startfasen til indstillingen ved at trykke på "Resetknappen".
- Under denne indstilling må der ikke ske varmtvandsdrift!

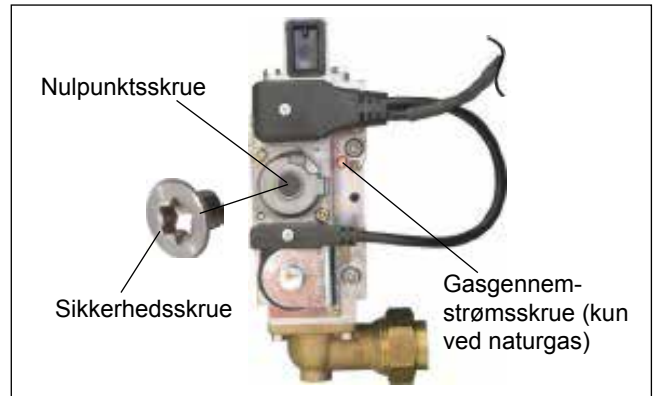

Billede: Gasarmatur

- drej mod højre - CO₂ højere!
- drej mod venstre - CO₂ lavere!

Anlæg åbent ved nederste belastning	
Naturgas H 8,5 % ± 0,2 %	Flaskegas P 9,7 % ± 0,2 %

- Drej sikkerhedsskruen i igen.

C) Kontrollér CO₂-indstillingen

- Efter arbejdet monteres beklædningen, og CO₂-værdierne kontrolleres ved lukket anlæg.



Vær ved CO₂-indstillingen opmærksom på CO-emissionen. Er CO-værdien ved korrekt CO₂-værdi > 300 ppm, så er gasarmaturet ikke indstillet korrekt. Gør følgende:

- Drej nulpunktsskruen helt ind
- Åbn nulpunktsskruen 1½ omdrejning.
- Gentag indstillingsprocessen fra afsnit A).
- Ved korrekt indstilling skal kedlen være indstillet på CO₂-værdierne iht. omstående tabel.



Billede: Røggasmåling ved lukket anlæg

D) Afslutning af indstillingsarbejdet

- Tag kedlerne ud af drift og luk atter måleåbninger og slangetilslutningsnippeler. Kontrollér, at gasinstallationen og rørforbindelserne er tætte.

Anlæg lukket ved øverste belastning	
Naturgas H 8,8 % ± 0,5 %	Flaskegas P 10,3 % ± 0,5 %

Anlæg lukket ved nederste belastning	
Naturgas H 8,7 % ± 0,5 %	Flaskegas P 9,9 % ± 0,5 %

Idrifttagningsarbejde	Måleværdier eller bekræftelse
1.) Gastype	Naturgas H <input type="checkbox"/> Flaskegas <input type="checkbox"/> Wobbe-indeks _____ Driftsvarme- _____ kWh/m ³ værdi _____ kWh/m ³
2.) Gastilslutningstryk kontrolleret?	<input type="checkbox"/>
3.) Gastæthedskontrol gennemført?	<input type="checkbox"/>
4.) Luft-/røggassystem kontrolleret?	<input type="checkbox"/>
5.) Hydraulik kontrolleret for tæthed?	<input type="checkbox"/>
6.) Fyld vandlåsen	<input type="checkbox"/>
7.) Kedel og anlæg udluftet?	<input type="checkbox"/>
8.) Anlægstryk 1,5 - 2,5 bar til stede?	<input type="checkbox"/>
9.) Anlæg gennemskyllet?	<input type="checkbox"/>
10.) Hårdhed opvarmningsvand mellem 2 og 11° dH?	<input type="checkbox"/>
11.) Ingen kemiske tilsætningsmidler (inhibitorer, frostbeskyttelsesmiddel) påfyldt?	<input type="checkbox"/>
12.) Gastype og varmeeffekt står på mærkaten?	<input type="checkbox"/>
13.) Funktionskontrol gennemført?	<input type="checkbox"/>
14.) Røggasmåling: Røggastemperatur brutto _____ t _A (°C) Indsugningslufttemperatur _____ t _L (°C) Udstødningstemperatur netto _____ (t _A -t _L) (°C) Kuldioxidindhold (CO ₂) eller iltindhold (O ₂) _____ % Kulilteindhold (CO) _____ ppm	
15.) Beklædning monteret?	<input type="checkbox"/>
16.) Bruger fået information, dokumenter overdraget?	<input type="checkbox"/>
17.) Idrifttagning bekræftet?	_____ <input type="checkbox"/>



Diđer gaz türlerine geçiş için donanım deęiřtirme kılavuzu

Gazlı kaloriferler

CGB-75 Kalorifer kazanı
CGB-100 Kalorifer kazanı



Bu açıklamada aşağıdaki semboller ve bilgi işaretleri kullanılır. Kişilerin güvenliği ve teknik çalıştırma güvenliği en önemli talimatları kapsar.



“Emniyet işareti”, kişilerin tehlikeye girmesini veya yaralanmasını engellemek ve cihazda hasarların meydana gelmesini önlemek amacıyla harfiyen uyulması gereken talimatları işaret etmektedir.



Elektrikli parçalarda bulunan elektrik gerilimi tehlikesi!
Dikkat! Kabin çıkartılmadan önce işletme şalteri kapatılmalıdır.

İşletme şalteri açıkken asla elektrikli parçalara ve kontaklara temas etmeyin! Elektrik çarpması sonucu sağlık sorunlarıyla veya ölümlü sonuçlanabilecek tehlike mevcuttur.

Çalıştırma şalter kapalıyken dahi bağlantı klemenslerinde gerilim bulunur.

Dikkat

"Not" cihazda hasar oluşumunu ve fonksiyon arızalarını önleyecek, dikkate alınması gereken teknik talimatları simgeler.

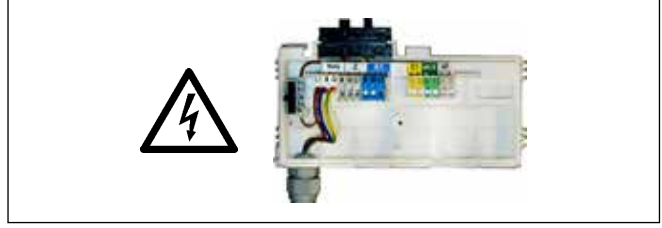

Resim: Bağlantı kutusu: Elektrik gerilimi nedeniyle tehlike mevcuttur



Resim: Ateşleme trafosu, ateşleme elektrodu, eşanjör
Elektrik gerilimi nedeniyle tehlike vardır,
Sıcak parçalar nedeniyle yaralanma tehlikesi vardır

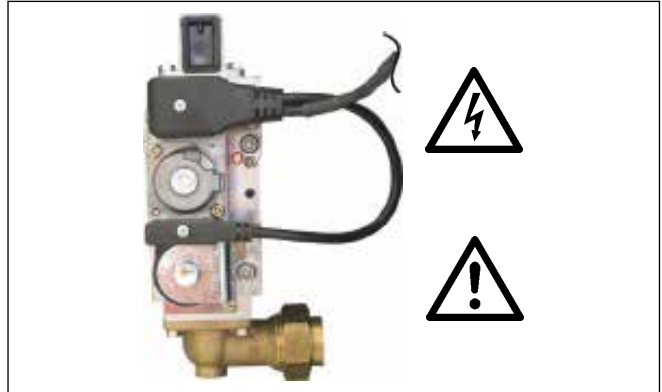

Resim: Gaz kombi valfi
Elektrik gerilimi nedeniyle tehlike mevcuttur
Kaçak gaz neticesinde, zehirlenme ve patlama tehlikesi

Genel bilgiler



Tüm bakım çalışmaları sadece uzman bir kişi tarafından gerçekleştirilebilir.
Düzenli bakım ve sadece Wolf orijinal yedek parçalarının kullanımı cihazınızın arızasız şekilde çalışması ve uzun ömürlü olması için şarttır.
Bu nedenle yetkili servis firması ile bir bakım sözleşmesi uygulamanızı öneririz.



Resim: Gaz bağlantısı
Kaçak gaz neticesinde, zehirlenme ve patlama tehlikesi

Ayar kapağını aşağı doğru katlayın.
Kazanı çalıştırma şalterinden kapatın.



Çalıştırma şalteri kapalıyken dahi cihazın bağlantı klemenslerinde elektrik gerilimi mevcuttur..

Sistemi gerilimsiz hale getirin.



Gaz vanasını kapatın.

**Yanma tehlikesi**

Bakım çalışmalarına başlamadan önce cihazın yarım saat soğumasını bekleyin

Ön kaplama kapağının kilidini sol ve sağ sürgüsünden açın. Ön kapak kaplamasını aşağıdan çözün ve yukarıdaki yuvalarından çıkarın.





Fişi ①② çekin (önce istavroz cıvataları çözün)

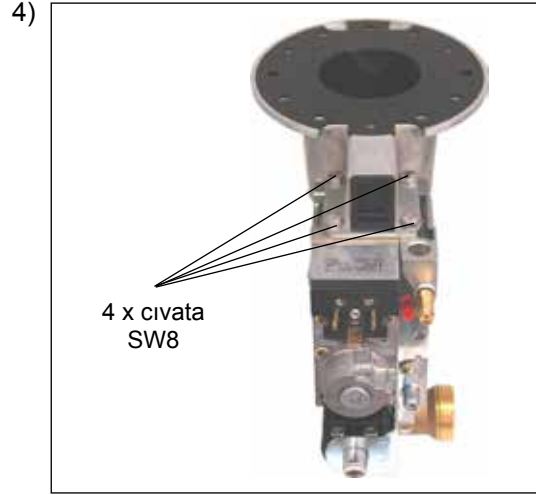

Gazlı kombi valfini gaz/hava karışım odasından çözün (4 adet cıvata SW8).



Gaz bağlantısının cıvatalarını gazlı kombi valfinden çözün

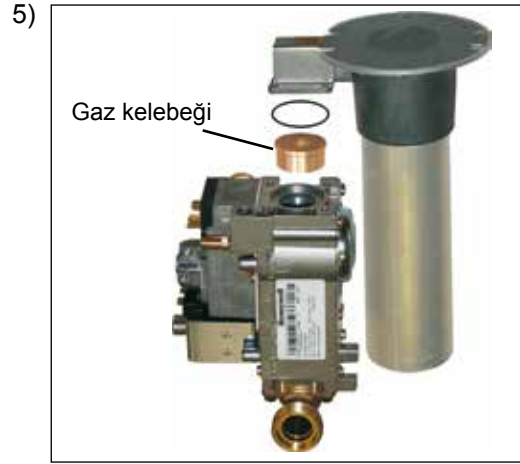

Takılan gaz kelebeğini çıkarın ve yeni gaz türü için belirlenen gaz kelebeğiyle (sayfa 6'daki tablo uyarınca) değiştirin.



Karışım odasını vantilatörden (3 adet Allen cıvata 5mm) çözün ve gerekirse hava emiş borusunu çekin

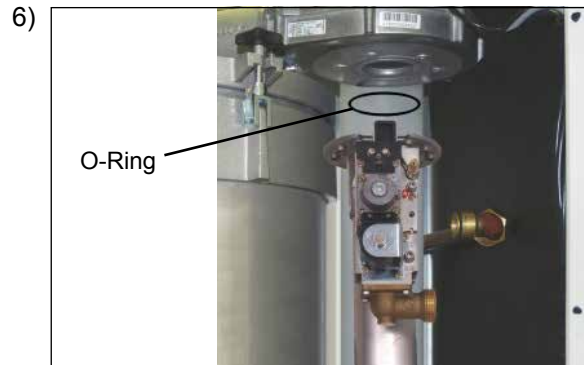

Gaz kelebeğini, gazlı kombi valfini ve hava emiş borusunu topladıktan sonra O-Ring'i silikonlu gresle yağlayarak fanın sızdırmaz kanalına sıkıca yerleştirin, karışım odasını tekrar monte edin.

Toplama işlemi sökme işleminin tersi sırasındadır.

Not: Likit gazdan doğal gaza dönüşüm yapılırken toplama işleminden önce gazlı kombi valfi değiştirilmeli ve atık gaz kapağı (bkz. sayfa 5/6) çıkarılmalıdır.



Fişi ①② çekin (önce istavroz cıvataları çözün)



Gaz bağlantısının cıvatalarını gazlı kombi valfinden çözün



Karışım odasını vantilatörden (3 adet Allen cıvata 5mm) çözün ve gerekirse hava emiş borusunu çekin

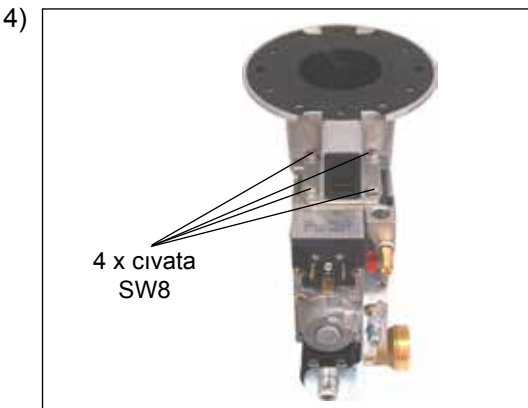

Gazlı kombi valfini gaz/hava karışım odasından çözün (4 adet cıvata SW8).

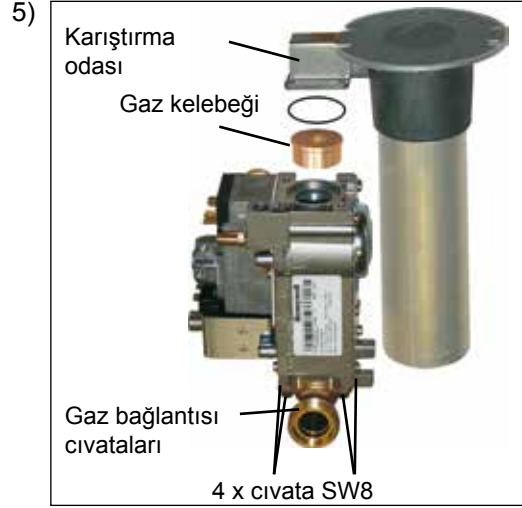

4 adet SW8 cıvatayı gaz bağlantısından çözün ve vidalı bağlantıyı gazlı kombi valfinden çıkarın. Gazlı kombi valfini ve gaz kelebeğini çıkarın. Yeni gazlı kombi valfinin supap girişindeki ve çıkışındaki koruyucu etiketi çıkarılan valfin açıklıklarına yapıştırın. Çıkarılan gazlı kombi valfini Wolf'a geri yollayın.

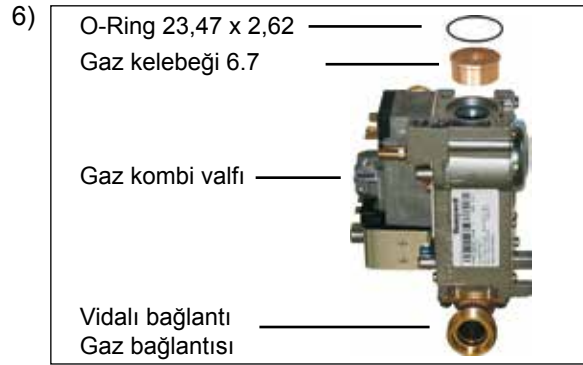

Gaz bağlantısı cıvatalarını O-Ring 26 x 4 ile birlikte likit gaz uyumlu yeni gazlı kombi valfine (ürün no. 2744621) sıkın. 6.7 kodlu yeni gaz kelebeğini (ürün no. 1730640) gazlı kombi valfine yerleştirin. Gazlı kombi valfini O-Ring 23,4 x 2,6 ile karışım odasına sıkın.

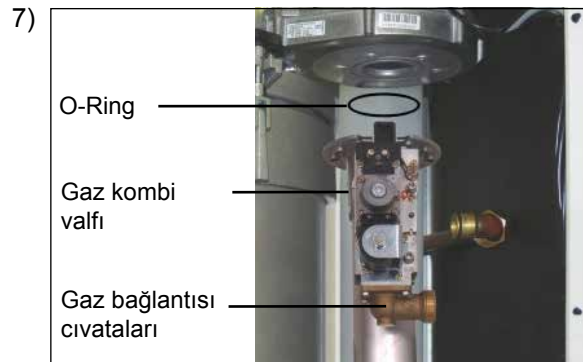

-Ring'i silikonlu gresle yağlayarak fanın sızdırmaz kanalına sıkıca yerleştirin ve karışım odasını gazlı kombi valfiyle beraber brülöre monte edin. Gaz bağlantısının cıvatalarını gaz besleme borusuna sızdırmaz şekilde sıkın.

Not: Doğal gazdan likit gaza dönüşüm esnasında ek olarak bir atık gaz kapağı aşağıdaki gibi yoğunlaşmış su haznesine monte edilmelidir. Likit gazdan doğal gaza dönüşüm yapılırken ise atık gaz kelebeği çıkarılmalıdır. **Bu montaj adımı karışım odası takılmadan ve komple toplama işleminden önce yürütülür.**



Üstteki kaplama kapağı çıkarıldıktan sonra hava/ atık gaz borusu kilidi sac civatasını çözün.

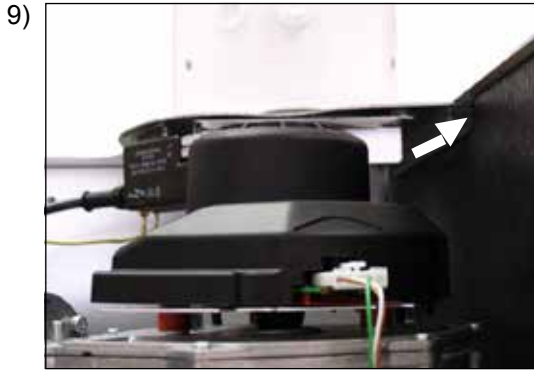

Hava / Atık gaz borusu kilidini ok yönünde itin. Atık gaz borusunu yukarı doğru yoğunlaşmış su haznesinden çekip çıkarın.



Atık gaz kapağı

53 mm Ø'ndeki atık gaz kapağını yoğunlaşmış su haznesine yerleştirin ve atık gaz borusunu tekrar içeri itin.

Not: Likit gazdan doğal gaza dönüşüm yapılırken atık gaz kapağı çıkarılmalıdır. Karışım odasını madde 6) altında belirtildiği gibi monte edin. Toplama işlemi sökme işleminin tersi sırasında dır.

11) Tip etiketini güncelleyin. İlişikteki tip etiketinin ilgili satırlarını kesip çıkarın ve cihaz tip etiketinin ilgili satırlarının üzerine yapıştırın.

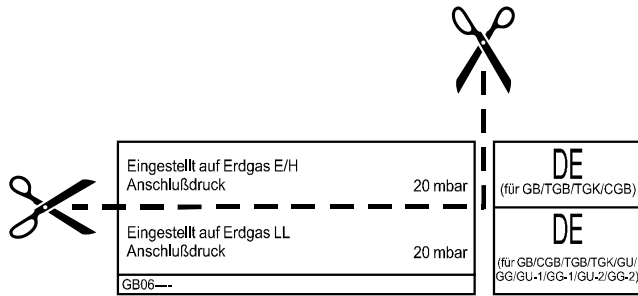

Dönüşüm tip etiketi

CE 0085		DE/AT/LU	
Brennwert Kombi-Wasserheizer		Typ CGB-100	
Bestimmungsland	DE	AT	LU
Kategorie	II 2 ELL3/P	II 2H3P	II 2 ELL3/P
Art	B33, C13x, C33x, C43x	C13x, C33x	B33, C13x, C33x, C63x
		C43x	C43x, C63x
Eingestellt auf B/P	Anschlußdruck 50 mbar		
Anschlußwert	1,6/2,0 kg/h		
Hersteller			
Eingestellt auf Erdgas E/H	Anschlußdruck 20 mbar		
Warmwasser	18,5-94 kW		
Heizen	19,5-94 kW		
Leistungsbereich			
Heizen 50/30°C	19 - 98-8 kW		
Heizen 80/60°C	18 - 91,5 kW		
Max.Vorlauftemperatur	90 °C		

Resim: Tip etiketinin güncellenmesi

Diğer gaz türlerine dönüşüm için CGB-75/100 dönüşüm setleri (Lütfen sipariş verirken ilgili ürün numarasını belirtin)

E/H (G20) doğal gaza dönüşüm	Ür. no. 86 10 471	Kod 1000*
P likit gaza dönüşüm (G31)	Ür. no. 86 12 714	Kod 6.7 *
P likit gazdan (G31) E/h doğal gaza (G20) dönüşüm	Ür. no. 86 12 863	Kod 1000*

* Kod gaz kelebeğine kazınmıştır

Gaz hava karışım ayarı

Dikkat Ayar çalışmaları aşağıda açıklanan sırada yürütülmelidir. Kombi gaz valfi, gaz tipi olarak fabrika tarafından tip plakasında yer aldığı gibi ayarlanmıştır. Gazlı kombi valfinden sadece başka bir gaz türüne dönüşüm yapıldıktan veya servis durumunda ayar işlemleri yapılabilir.

Düşük ısı alışı söz konusu olduğunda bazı ısıtıcı gövde valflerini açın.

A)Doğal gaz için en yüksek yük değerinde CO₂ ayarı (baca temizleyici modu)

- Ayar kapağını aşağıya yatırın
Kaplama kapağı kilidini sol ve sağ döner kilit ile açın. Kaplama kapağını alttan gevşetin ve yukarı doğru askıya alın.
- Sol ölçüm ağzındaki "Atık gaz" civatayı sökün.
- CO₂ ölçüm cihazının sondasını "Atık gaz" ölçüm ağzına sokun (yak. 120mm).
- Isı şalterini baca temizleme konumuna çevirin.  (durum göstergesindeki ışık sarı yanıp söner).
- Isıtma cihazının elektronik limitli olup olmadığından emin olun.
- Tam kapasitede CO₂-oranını ölçün ve aşağıdaki tabloda yer alan değerler ile kıyaslayın.
- İhtiyaç halinde CO₂ oranını gazlı kombi valfindeki gaz debisini ayarlama vidasından tabloya uygun olarak düzeltin.

Likit gazda en yüksek yük değeri ayarlanamamaktadır.

- Sağa çevirince - CO₂ oranı düşer
- Sola çevirince - CO₂ oranı yükselir

Cihaz açık en yüksek yük değerinde	
Doğal gaz H %8,6 ± %0,2	Likit gaz P (Kontrol) %10,1± %0,2

- Baca temizleme modunu sıcaklık seçim şalterini ilk konumuna geri çevirerek sonlandırın.



Resim: Döner kilidin açılması

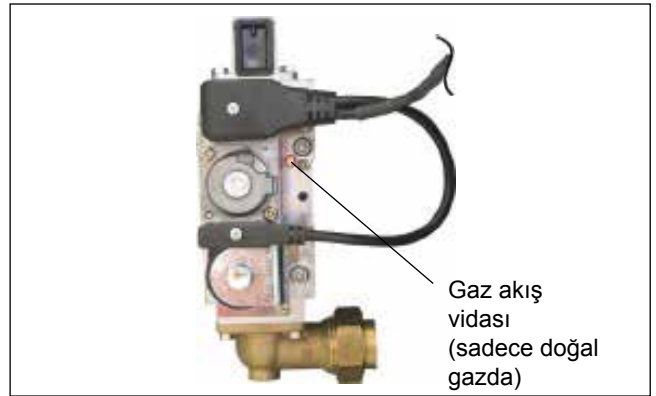

Resim: Gaz kombi valfi



Resim: Cihaz açıkken atık gaz ölçümleri

B) Düşük değerlerde CO₂- ayarı (Yavaş başlatma)

- Sıfır noktası civatasının üzerindeki koruyucu civatayı Torks tornavidasıyla çıkarın.
- Kazanı "Sorun giderme tuşuna" basarak yeniden başlatın.
- Brülör çalışmaya başladıktan yak. 20 saniye sonra CO₂ oranını CO₂ ölçüm cihazıyla ölçün ve gerekirse torkslu sıfır noktası civatasıyla tablodaki değere uygun düzeltin. Bu ayar brülör çalışmasının ardından 180 saniye içinde gerçekleşmelidir. Gerekliğinde "Sorun giderme tuşuna" basarak başlat aşamasında ayarları yenileyin.
- Bu ayar esnasında sıcak su modunda çalıştırma yapılmamalıdır!

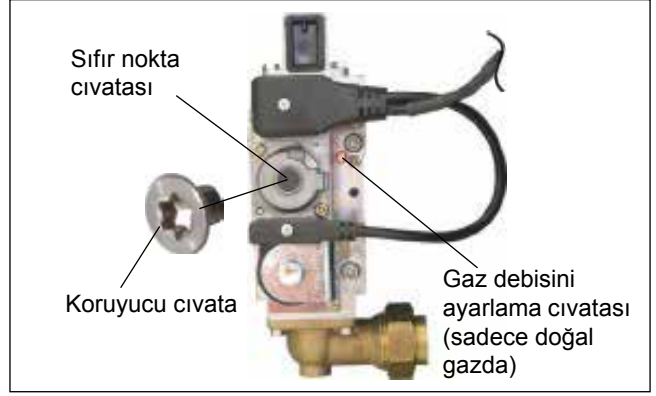

Resim: Gaz kombi valfi

- **Sağa çevirince - CO₂ yükselir!**
- **Sola çevirince - CO₂ düşer!**

Cihaz açık düşük yük değerinde	
Doğal gaz H %8,5 ± %0,2	Likit gaz P %9,7 ± %0,2

- Koruyucu civatayı tekrar sıkın.

C) CO₂ ayarı kontrolü

- İşlemlerin sona ermesinin ardından kapağı monte edin ve CO₂-değerlerini cihaz kapalıyken kontrol edin.



CO₂ ayarında CO-emisyonunu dikkate alın. CO değeri doğru CO₂ değeri > 300ppm ise gazlı kombi valfi doğru ayarlanmış demektir. Aşağıdaki gibi hareket edin:

- Sıfır noktası civatasını iyice sıkın
- Sıfır noktası civatasını 1½ tur açın.
- Ayar işlemini bölüm A) itibarıyla tekrarlayın.
- Doğru ayarda kazan yandaki tabloda belirtilen CO₂ değerlerine ayarlanmış olmalıdır.



Resim: Cihaz kapalıyken atık gaz ölçümleri

D) Ayar işlemlerinin tamamlanması

- Kazanı devreden çıkarın ve ölçüm deliklerini ve hortum bağlantı nipelini tekrar kapatın. Gaz hattının ve hidrolüğün sızdırmazlığını kontrol edin.

Cihaz kapalı üst yük değerinde	
Doğal gaz H %8,8 ± %0,5	Likit gaz P %10,3 ± %0,5

Cihaz kapalı alt yük değerinde	
Doğal gaz H %8,7 ± % 0,5	Likit gaz P %9,9 ± %0,5

Devreye alım işlemleri	Ölçüm değerleri veya onayı
1.) Gaz türü	Doğal gaz H <input type="checkbox"/> Likit gaz <input type="checkbox"/> Wobbe indeksi _____ kWh/m ³ Isıtma değeri _____ kWh/m ³
2.) Gaz bağlantısı basınç kontrolü gerçekleştirildi mi?	<input type="checkbox"/>
3.) Gaz sızdırmazlık kontrolü uygulandı mı?	<input type="checkbox"/>
4.) Hava/atık gaz sistemlerinin kontrolleri gerçekleştirildi mi?	<input type="checkbox"/>
5.) Hidrolik sızdırmazlık açısından kontrol edildi mi?	<input type="checkbox"/>
6.) Sifon dolumu	<input type="checkbox"/>
7.) Kombi ve sistem havası alındı mı?	<input type="checkbox"/>
8.) Sistem basıncı 1,5 - 2,5 bar mevcut mu?	<input type="checkbox"/>
9.) Sistem durulandı mı?	<input type="checkbox"/>
10.) Kalorifer suyu sertliği 2 ve 11° dH arasında mı?	<input type="checkbox"/>
11.) Hiç kimyasal katkı maddesi (inhibitörler; don önleyici) ilave edildi mi?	<input type="checkbox"/>
12.) Gaz türü ve ısı gücü etikete yazıldı mı?	<input type="checkbox"/>
13.) Fonksiyon kontrolü uygulandı mı?	<input type="checkbox"/>
14.) Atık gaz ölçümü: brüt atık gaz ısısı _____ t _A (°C) Emiş havası ısısı _____ t _L (°C) net atık gaz ısısı _____ (t _A -t _L) (°C) Karbon dioksit oranı (CO ₂) veya oksijen oranı (O ₂) _____ % Karbon monoksit oranı (CO) _____ ppm	
15.) Kaplama takılı mı?	<input type="checkbox"/>
16.) Operatör bilgilendirildi belgeler teslim edildi mi?	<input type="checkbox"/>
17.) İşletmeye alma onaylandı mı?	_____ <input type="checkbox"/>

